

Homeowners Guide

Six-Port Thermostatic Valve

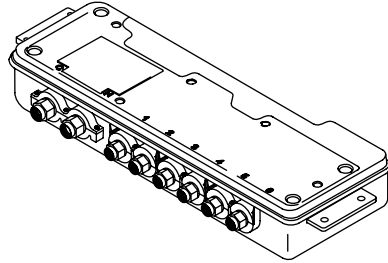





K-682



M product numbers are for Mexico (i.e. K-12345**M**)
Los números de productos seguidos de **M** corresponden a México
(Ej. K-12345**M**)
Français, page "Français-1"
Español, página "Español-1"

THE BOLD LOOK
OF **KOHLER**®

Important Information

-  **WARNING: When using electrical products, basic precautions should always be followed, including the following:**
-  **DANGER: Risk of electric shock.** Grounding is required. Connect only to circuits protected by a Ground-Fault Circuit-Interrupter (GFCI) or Earth-Leakage Circuit Breaker (ELCB).
-  **WARNING: Risk of electric shock.** The unit should be installed by a qualified service representative and a licensed electrician should route all electrical wiring.
-  **WARNING: Risk of electric shock.** Disconnect power before servicing.
-  **WARNING: Unauthorized modification may cause poor performance of the valve.** Do not make modifications to the valve as this could adversely affect the performance of the valve and void the warranty. Kohler Co. shall not be liable under its warranty or otherwise for personal injury or damage caused by any such unauthorized modification.
-  **WARNING: Risk of injury or property damage.** Please read all instructions thoroughly before beginning installation.

NOTICE: Follow all plumbing, electrical and building codes.

NOTICE: Provide generous, unrestricted service access to the valve. Provide access for servicing the valve and interface. This access must be located immediately next to the valve. Refer to the roughing in information.

Specifications

Pressures

Maximum Static Pressure	125 psi, 862 kPa, 8.6 bar
Supply Pressure Differential*	Max 5 psi, 34.5 kPa, 0.34 bar (Equal pressures recommended.)
Minimum Flow Rate	1.6 gpm (Less than 72 psi dynamic pressure.)
	6 lpm (Less than 500 kPa maintaining pressure.)
	2.1 gpm (Greater than 72 psi dynamic pressure.) 8 lpm (Greater than 500 kPa maintaining pressure.)

Temperatures

Programmable Temperature	Max 120°F (49°C) Min 79°F (26°C) <i>Full cold may also be selected.</i>
Default Temperature at Start-up	102°F (39°C)
Minimum Mixed Temperature Differential from Hot Supply	3.6°F (2°C)
Optimum Thermostatic Control Range	86°F (30°C) to 120°F (49°C)
Temperature Stability at Recommended Supply Conditions	+/- 1.6°F (1°C)
Ambient Temperature	Greater than 34°F (1°C), Max 104°F (40°C)
Maximum Relative Humidity	95% non-condensing

Electrical

Electrical Service	100-240 VAC, 50-60 Hz, 1.5 A
User Interface Cable Length (supplied)	30 ft (9.14 m)

* In commercial applications where there is a large difference in hot and cold supply pressures or frequent fluctuation in either supply line is anticipated, it is strongly recommended that pressure regulators be installed.

Thank You For Choosing Kohler Company

Thank you for choosing the Bold Look of Kohler. Kohler craftsmanship offers you a rare combination of proven performance and graceful sophistication that will satisfy you for years to come. The dependability and beauty of your Kohler product will surpass your highest expectations. We're very proud of our products here at Kohler and we know you will be too.

Please take a few minutes to study this Homeowners Guide. Pay special attention to the care and cleaning instructions.

Thank You For Choosing Kohler Company (cont.)

All information in this manual is based upon the latest product information available at the time of publication. At Kohler, we constantly strive to improve the quality of our products. We reserve the right to make changes in product characteristics, packaging or availability at any time without notice.

Limited Five-Year Warranty

For North America Only

Kohler Co. warrants that its electronic faucets, valves and controls will be free of defects in material and workmanship during normal residential use for five years from the date the product is installed. This warranty applies only to electronic faucets, valves and controls installed in the United States of America and Canada.

If a defect is found in normal residential use, Kohler Co. will, at its election, repair, provide a replacement part or product, or make appropriate adjustment. Damage caused by accident, misuse, or abuse is not covered by this warranty. Improper care and cleaning will void the warranty*. Proof of purchase (original sales receipt) must be provided to Kohler Co. with all warranty claims. Kohler Co. is not responsible for labor charges, installation, or other incidental or consequential costs other than those noted above. In no event shall the liability of Kohler Co. exceed the purchase price of the faucet, valve or control.

If the electronic faucets, valves or controls are used commercially or are installed outside of North America, Kohler Co. warrants that the faucet, valve or control will be free from defects in material and workmanship for one (1) year from the date the product is installed, with all other terms of this warranty applying except duration.

If you believe that you have a warranty claim, contact your Home Center, Dealer, Plumbing Contractor or E-tailer. Please be sure to provide all pertinent information regarding your claim, including a complete description of the problem, the product, model number, the date the product was purchased, from whom the product was purchased and the installation date. Also include your original invoice. For other information, or to obtain the name and address of the service and repair facility nearest you, write Kohler Co., Attn: PNA Customer Service, Kohler, Wisconsin 53044 USA or call 1-800-4-KOHLER from within the USA and 1-800-964-5590 from within Canada.

The foregoing warranties are in lieu of all other warranties, express or implied, including but not limited to the implied warranties of merchantability and fitness for a particular purpose.

Kohler Co. and/or seller disclaim any liability for special, incidental or consequential damages. Some states/provinces do not allow limitations of how long an implied warranty lasts or the exclusion or limitation of such damages, so these limitations and exclusions may not apply to you. This warranty gives the consumer specific legal rights. You may also have other rights that vary from state/province to state/province. This warranty is to the original consumer purchaser only, and excludes product damage due to installation error, product abuse, or product misuse, whether performed by a contractor, service company, or the consumer.

This is Kohler Co.'s exclusive written warranty.

***Never use cleaners containing abrasive cleansers, ammonia, bleach, acids, waxes, alcohol, solvents or other products not recommended for chrome. This will void the warranty.**

One-Year Warranty

For Mexico Only

KOHLER CO.

It is recommended that at the time of purchase, you verify that all accessories and components are complete in this package.

This Kohler product is warranted to be free of defects in material and workmanship for one (1) year from the date of purchase as shown on the invoice or receipt.

1. Kohler Co. will only service its commercialized products through its authorized distributors.

One-Year Warranty (cont.)

2. To obtain warranty service, please present the invoice and corresponding warranty.
3. Through its authorized distributors, Kohler Co. promises to repair the defective product or provide a new replacement or an equivalent model (in those cases that the model has been discontinued) when the product is beyond repair, without any charge to the consumer.
4. The time of repair will not exceed six (6) weeks commencing on the date the product is received.
5. It is recommended that the consumer save the invoice or receipt as additional protection, as it may substitute the warranty in the case that there is a discrepancy in the validity of the warranty.

EXCEPTIONS AND RESTRICTIONS

The Warranty will not be valid in the following cases:

1. When the product is not operated in accordance with the instructions concerning use and operation set forth in the owner's manual or installation instructions, and when the recommendations and warnings included are not observed.
2. When the product has been modified or dismantled partially or totally; or has been used in a negligent fashion and as a consequence has suffered damages attributable to the consumer, individual, or hardware not authorized by Kohler Co.
3. This warranty does not cover the damages as a result of disaster such as fire or acts of God, including flooding, earthquake, or electric storms, etc. To obtain a list of distributors in your area where you can exercise your rights under this warranty, please call 001-877-680-1310.

KOHLER CO., KOHLER, WI 53044 U.S.A.

IMPORTER:

INTERNACIONAL DE CERÁMICA, S.A. DE C.V.

AV. CARLOS PACHECO NO. 7200

CHIHUAHUA, CHIH., MEXICO C.P. 31060

TEL: 52 (14) 29-11-11

Troubleshooting



CAUTION: Risk of personal injury. The valve may contain hot water; be careful when draining any residual water.

IMPORTANT! Turn off the power and water supply to the valve before performing any maintenance.

It is recommended that any valve maintenance should be performed by an authorized Kohler service representative.

This troubleshooting guide is for general aid only. For service and installation issues or concerns, call 1-800-4-KOHLER.

Troubleshooting Table

Symptoms	Probable Cause	Recommended Action
1. Control panel is not lit.	<p>A. Power supply is not plugged into the outlet.</p> <p>B. Power supply connection to the valve may be loose or disconnected.</p> <p>C. Interface cable connections may be loose or disconnected.</p> <p>D. Circuit breaker has been tripped.</p>	<p>A. Plug the power supply into the outlet.</p> <p>B. Check power supply connections to the valve and reconnect if needed.</p> <p>C. Check all interface cable connections, connect if needed.</p> <p>D. Reset the circuit breaker.</p>

Troubleshooting (cont.)

Troubleshooting Table

Symptoms	Probable Cause	Recommended Action
	<p>E. The valve memory may require resetting.</p> <p>F. If none of the above actions correct the symptom, the valve or interface requires servicing.</p>	<p>E. Disconnect and reconnect the power supply from the valve.</p> <p>F. Contact your authorized Kohler service representative.</p>
2. The interface power indicator pulses but does not turn on.	<p>A. Interface cable connections may be loose or disconnected.</p> <p>B. If the above recommended action does not correct the symptom, the interface or valve requires servicing.</p>	<p>A. Check all interface cable connections, connect if needed.</p> <p>B. Contact your authorized Kohler service representative.</p>
3. The interface functions normally but no water flows from the components.	<p>A. Inlet/outlet fittings may be blocked.</p> <p>B. Hot and cold water supplies are not turned on.</p> <p>C. The valve memory may require resetting.</p> <p>D. System error.</p> <p>E. If none of the above actions correct the symptom, the valve requires servicing.</p>	<p>A. Check the inlets and outlets for blockage or debris. Clean the inlet screens. Refer to the "Clean the Inlet Screens" section in the Homeowners Guide.</p> <p>B. Turn on the water supply to the valve.</p> <p>C. Disconnect and reconnect the power supply from the valve.</p> <p>D. Check the user interface for an error code. Refer to the User Interface Homeowners Guide.</p> <p>E. Contact your authorized Kohler service representative.</p>
4. Only cold water from the outlets.	<p>A. Hot water supply is either not turned on or not connected to the valve inlet.</p> <p>B. Hot water inlet is blocked.</p> <p>C. If none of the above actions correct the symptom, the valve requires servicing.</p>	<p>A. Check if the hot water supply is turned on and connected to the valve inlet.</p> <p>B. Check if the hot water inlet screen for blockage. Clean or replace the inlet screen.</p> <p>C. Contact your authorized Kohler service representative.</p>
5. Fluctuating or reduced flow rate. Valve is functioning properly.	<p>A. Inlet/outlet fittings may be blocked.</p> <p>B. Water outlet pressure is low.</p> <p>C. Fluctuating flow.</p> <p>D. If none of the above actions correct the symptom, the valve requires servicing.</p>	<p>A. Check the inlets and outlets for blockage or debris. Clean the inlet screens. Refer to the "Clean the Inlet Screens" section in the Homeowners Guide.</p> <p>B. Check that the flow rate is at or above the minimum rate required. Refer to the "Specifications" section.</p> <p>C. Verify that the dynamic inlet pressures are within specifications. Refer to the "Specifications" section.</p> <p>D. Contact your authorized Kohler service representative.</p>
6. Blend temperature drift or temperature cycling.	<p>A. Fluctuating water temperature.</p> <p>B. Hot water supply temperature fluctuation.</p>	<p>A. Check the inlet temperature differentials and verify they are sufficient. Refer to "Specifications."</p> <p>B. Check and make adjustments as needed.</p>

Troubleshooting (cont.)

Troubleshooting Table

Symptoms	Probable Cause	Recommended Action
	<p>C. Pressure difference greater than 5 psi (34.5 kPa) between the hot and cold supply lines.</p> <p>D. If none of the above actions correct the symptom, the valve requires servicing.</p>	<p>C. Install pressure regulators to bring supply lines within 5 psi (34.5 kPa) of each other.</p> <p>D. Contact your authorized Kohler service representative.</p>
7. Maximum blend temperature too hot or too cold.	<p>A. Incorrect maximum temperature setting.</p> <p>B. If none of the above actions correct the symptom, the valve requires servicing.</p>	<p>A. Refer to the "User Interface Homeowners Guide."</p> <p>B. Contact your authorized Kohler service representative.</p>
8. Continuous flow.	<p>A. System will not switch off.</p>	<p>A. Turn off the water and power supply and contact your authorized Kohler service representative.</p>
9. Water leaking from the valve. CAUTION: Risk of personal injury or product damage. Turn off the main power and water supply.	<p>A. Connections not secure.</p> <p>B. Seals are worn or damaged.</p> <p>C. Internal leak.</p>	<p>A. Check all connections. Make adjustments as needed.</p> <p>B. Order a seal service pack and replace all seals.</p> <p>C. Unit requires overhaul. Contact your authorized Kohler service representative.</p>
10. Massage mode shuts down but water continues to run from showerhead(s).	<p>A. Unequal flow rates between valve outlets.</p> <p>B. Fluctuation of the inlet water pressure.</p> <p>C. Pressure difference greater than 5 psi (34.5 kPa) between the hot and cold supplies.</p>	<p>A. Revise installation to have one bodyspray per valve outlet. Use bodysprays with the same flow rate.</p> <p>B. Install pressure regulators in the supply lines.</p> <p>C. Install pressure regulators to bring supply lines within 5 psi (34.5 kPa) of each other.</p>
11. Hot water only, the valve shuts down.	<p>A. Hot and cold lines are reversed.</p>	<p>A. Switch hot and cold water supply connections. Verify the hot water supply is connected to the inlet marked "H" and the cold water supply is connected to the inlet marked "C."</p>

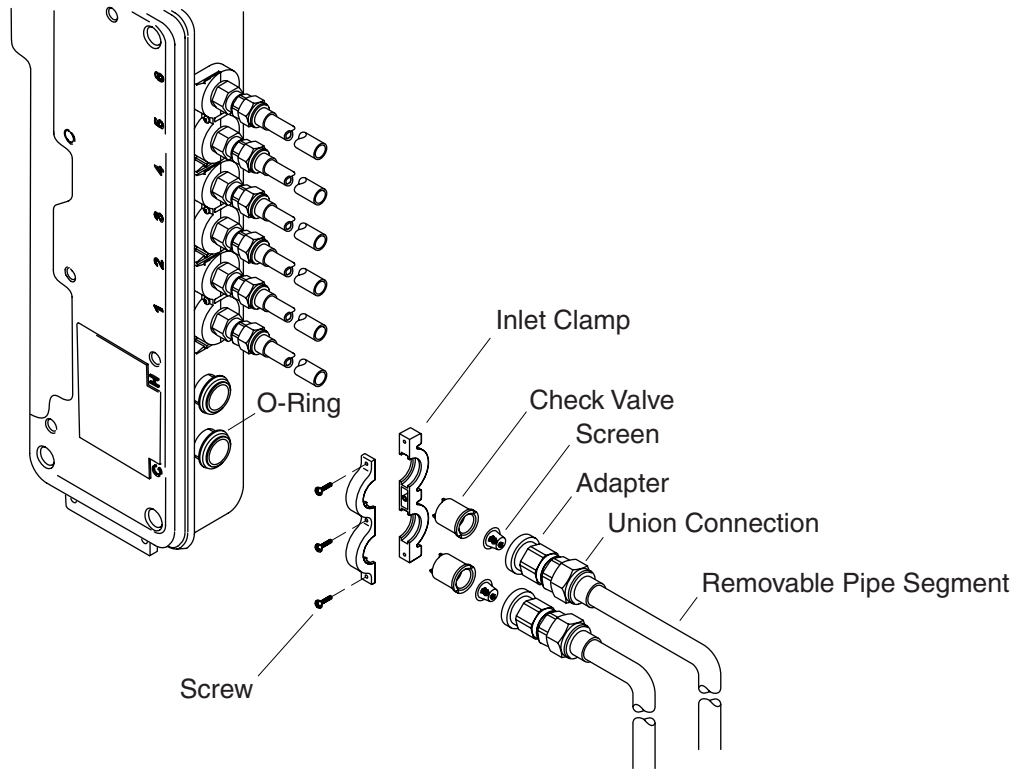

Clean the Inlet Screens

- Disconnect the power and turn off the water supply.
- Disconnect and remove the removable pipe segment.
- Using a screwdriver, remove the inlet clamp screws.
- Remove the inlet clamp.
- Remove the adapters from the valve inlets.
- Gently pull the check valves from the valve inlets.
- Remove the screens from the check valves.
- Clean the screens to remove any dirt or debris.
- Rinse or replace the check valves and screens.
- Reassemble the inlet connections.

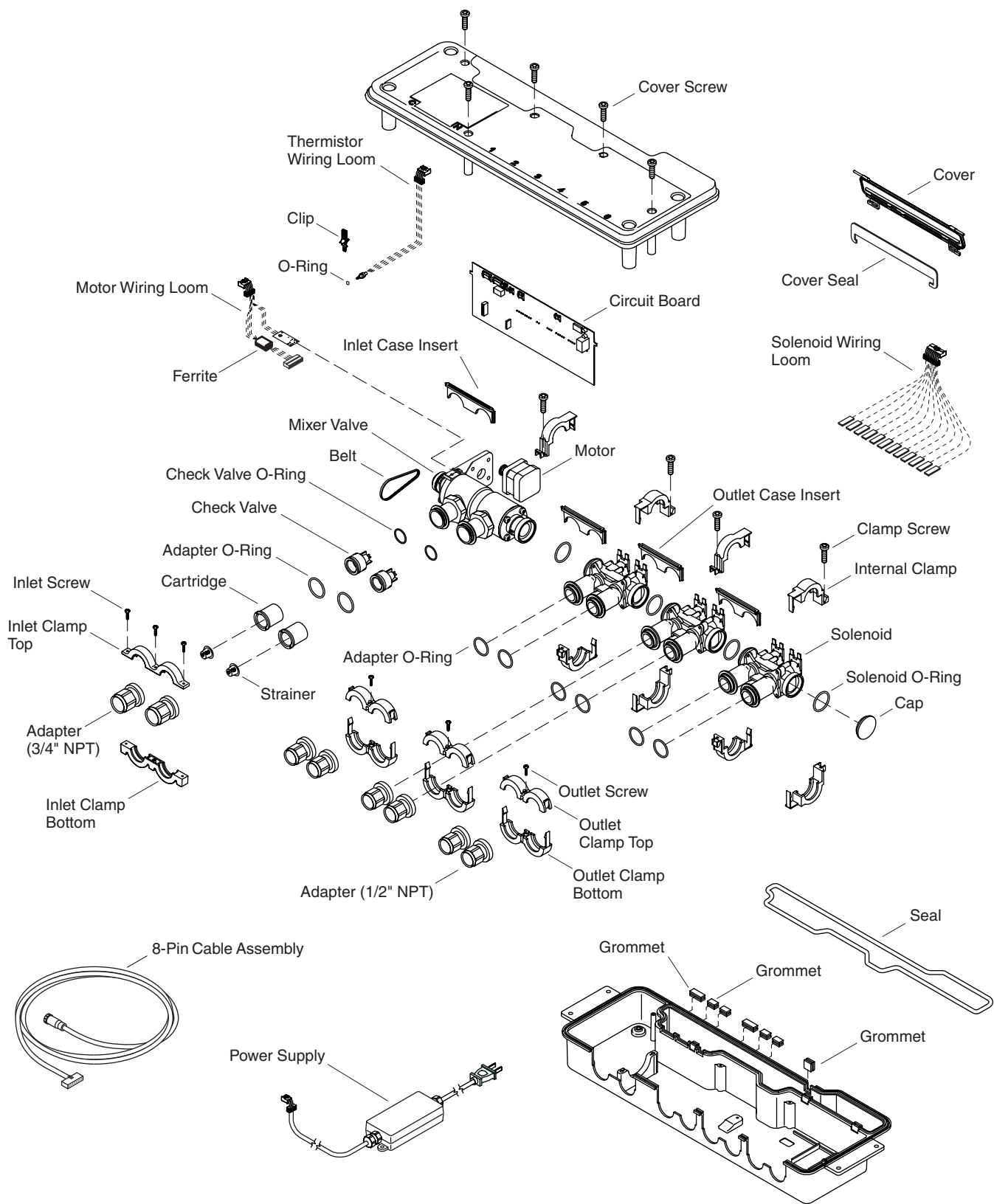

****Finish/color code must be specified when ordering**

Service Parts

1052070
Solenoid

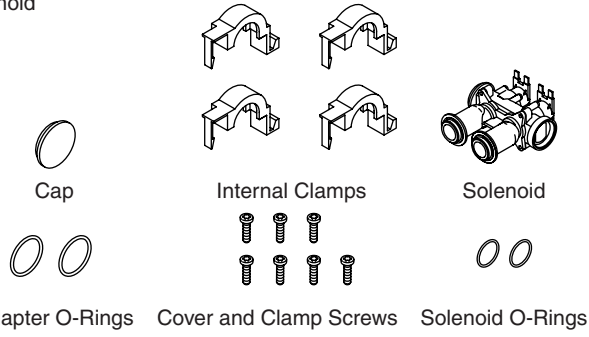

1052072
Check Valves and Cartridges

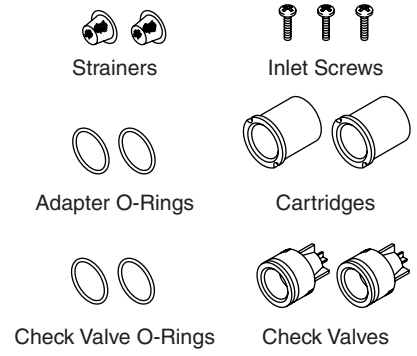

1052071
Circuit Board

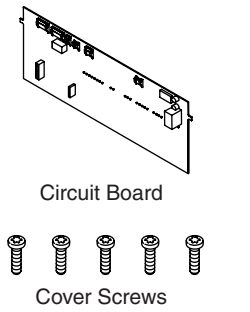

1052073
Solenoid Wiring Loom

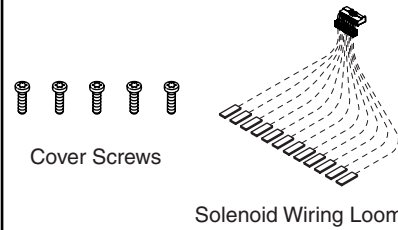

1052074
Motor

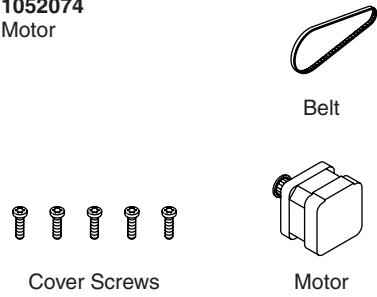

1052075
Cable Cover

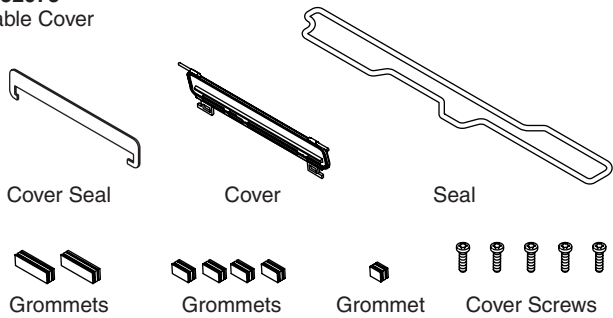

1052076
Motor Wiring Loom

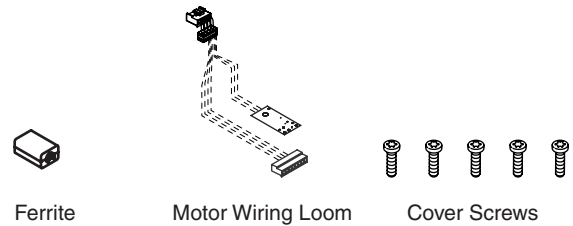

1052077
Inlet Clamp

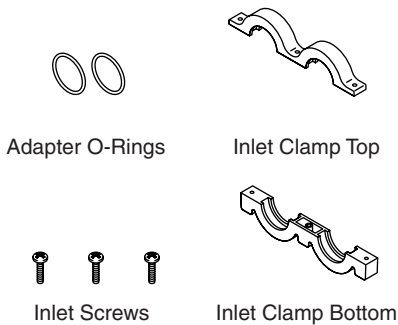

1052081
Inlet Clamp and Adapters

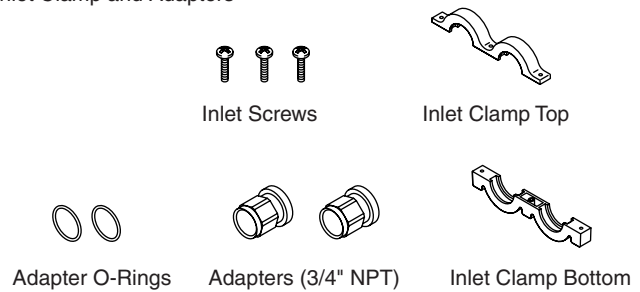

****Finish/color code must be specified when ordering**

1052078
Inlet Clamp and Mixer Valve

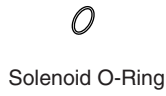

Solenoid O-Ring

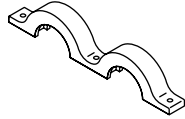

Inlet Clamp Top



Clip



O-Ring

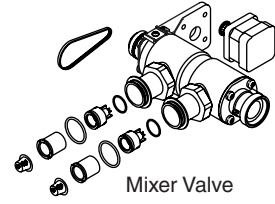

Mixer Valve



Inlet Screws

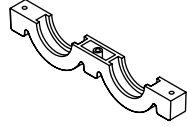

Inlet Clamp Bottom

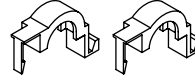

Internal Clamps



Cover and Clamp Screws

1052079
Seals and Screws



Belt

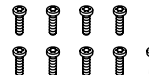

Cover and Clamp Screws



Inlet Screws

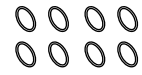

Adapter O-Rings



O-Ring



Outlet Screws



Solenoid O-Rings

1052082
Outlet Adapters



Outlet Clamp Top

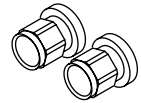

Adapters (1/2" NPT)



Outlet Screw

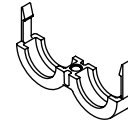

Outlet Clamp Bottom



Adapter O-Rings

1052080
Thermistor Wiring Loom

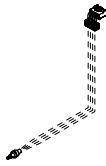

Thermistor Wiring Loom



Clip



O-Ring



Cover Screws

1052083
Plates

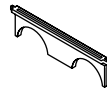

Inlet Case Insert

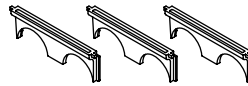

Outlet Case Insert

1052084
Internal Clamps

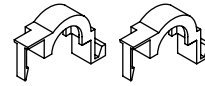

Internal Clamps



Solenoid O-Ring



Clamp Screw

1052085
Outlet Clamps



Adapter O-Rings



Outlet Clamp Top



Outlet Screw

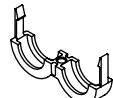

Outlet Clamp Bottom

1052086
Power Supply

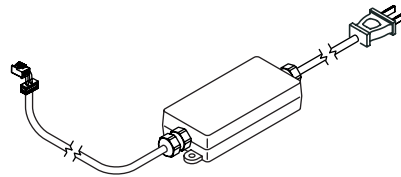

1045251
8-Pin Cable Assembly

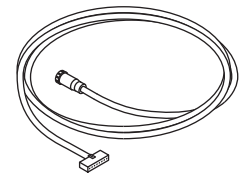

****Finish/color code must be specified when ordering**

Guide du propriétaire

Valve thermostatique à six ports

Renseignements importants

 **AVERTISSEMENT : Lors de l'utilisation des produits électriques, des précautions de base devraient toujours être observées, incluant ce qui suit:**

 **DANGER : Risque d'électrocution.** Une mise à la terre est requise. Raccorder uniquement à des circuits protégés par un Disjoncteur de Fuite de Terre (GFCI) ou à un Disjoncteur de Mise à la Terre (ELCB).

 **AVERTISSEMENT : Risque d'électrocution.** Cette unité devrait être installée par un représentant de service qualifié et seul un électricien qualifié devrait effectuer tout le câblage électrique.

 **AVERTISSEMENT : Risque d'électrocution.** Débrancher l'alimentation avant de procéder à l'entretien.

 **AVERTISSEMENT : Une modification non-autorisée pourrait engendrer une faible performance de la valve.** Ne pas effectuer de modifications à la valve car cela pourrait en affecter la performance et annuler la garantie. Kohler Co. décline toute responsabilité sous ses garanties quant à toutes blessures ou dommages causés par des modifications non autorisées.

 **AVERTISSEMENT : Risque de blessures ou d'endommagement du matériel.** Veuillez lire toutes les instructions avant de commencer l'installation.

AVIS : Respecter tous les codes de plomberie, d'électricité et de bâtiment.

AVIS : Fournir un large accès non restreint de service à la valve. Fournir un accès de service à la valve et à l'interface. L'accès doit être situé tout près de la valve. Consulter le plan de raccordement.

Spécifications

Pressions

Pression statique maximum	125 psi, 862 kPa, 8,6 bar
Différentiel de pression d'alimentation	5 psi max, 34,4 kPa, 0,34 bar
Calibrage de débit minimum	1,6 gpm (moins de 72 psi de pression dynamique.) 6 lpm (moins de 500 kPa de pression maintenue.)
	2,1 gpm (plus de 72 psi de pression dynamique.) 8 lpm (plus de 500 kPa de pression maintenue.)

Températures

Température programmable	Max 120°F (49°C) Min 79°F (26°C) <i>Froid total peut aussi être sélectionné.</i>
Température de base au démarrage	102°F (39°C)
Différentiel de température mixte minimum de l'alimentation d'eau chaude	3,6°F (2°C)
Option de contrôle de portée thermostatique	86°F (30°C) to 120°F (49°C)
Stabilité de température aux conditions d'alimentation recommandées	+/- 1.6°F (1°C)
Température ambiante	Plus que 34° F (1°C) Min 104°F (40°C)
Humidité relative maximum	95% non-condensé

Électricité

Service électrique	100-240 VAC, 50-60 Hz, 1,5 A
Longueur de câble d'interface (fourni)	914,40 cm (9,15 m)

Merci d'avoir choisi la compagnie Kohler

Merci d'avoir choisi la ligne the Bold Look of Kohler. Le travail soigné des artisans de Kohler vous fera apprécier une rare combinaison de performances prouvées et une sophistication gracieuse, qui vous satisferont pour les années à venir. La fiabilité et la beauté de votre produit Kohler surpasseront vos plus grandes espérances. Chez Kohler, nous sommes fiers du rendement de nos produits et nous savons que vous le serez aussi.

Veillez prendre s'il vous plaît quelques minutes pour consulter ce guide du propriétaire. Prêter une attention toute particulière aux instructions d'entretien et de nettoyage.

Toute l'information dans ce manuel est basée sur la dernière disponible au moment de la publication. Chez Kohler, nous veillons constamment à améliorer la qualité de nos produits. Nous nous réservons le droit d'apporter des modifications aux caractéristiques, emballages et disponibilités des produits à tout moment, et ce sans préavis.

Garantie limitée d'un an - Pour les É.-U. et Canada

Pour l'Amérique du Nord uniquement

Kohler Co. garantit que les robinets électroniques, valves et contrôles sont exempts de tout défaut de matériel et de fabrication pour une durée de cinq ans en cours d'usage normal domestique à partir de la date d'installation du produit. Cette garantie s'applique uniquement aux robinets électroniques, valves et contrôles installés aux États-Unis d'Amérique et au Canada.

Si un défaut est décelé en cours d'usage normal domestique, Kohler Co. décidera à sa discrétion, de réparer, de remplacer ou d'effectuer les réglages appropriés. Un endommagement causé par un accident, mauvais usage ou mauvais traitement n'est pas couvert par cette garantie. Un entretien et un nettoyage non-appropriés annuleront la garantie*. Une preuve d'achat (ticket de caisse original) doit être présentée à Kohler Co. avec tous les recours en garantie. Kohler Co. n'est pas responsable des coûts de main-d'oeuvre, d'installation ou d'autres frais accessoires ou indirects autres que ceux cités ci-dessus. La responsabilité de Kohler Co. n'excédera en aucun cas le prix d'achat du robinet, de la valve ou du contrôle.

Si les robinets électroniques, les valves ou les contrôles sont utilisés dans un commerce ou bien installés hors d'Amérique du Nord, Kohler Co. garantit le robinet, la valve ou le contrôle contre tout défaut matériel et de fabrication pour un (1) et ceci à partir de la date d'installation, avec tous les autres termes de cette garantie en vigueur excepté la durée.

Pour vous prévaloir d'une indemnisation en vertu de cette garantie, contacter votre concessionnaire ou entrepreneur plombier, centre de rénovation ou revendeur par internet. Veuillez fournir tous les renseignements pertinents à votre demande, y compris une description complète du problème, le produit, numéro du modèle, la date et le lieu d'achat, ainsi que la date d'installation. Joindre également l'original de la facture. Pour plus de renseignements ou pour demander les coordonnées du centre de réparation le plus proche, écrire à Kohler Co., à l'attention de: PNA Customer Service, Kohler, Wisconsin 53044 USA ou appeler 1-800-4-KOHLER des É.U. et le 1-800-964-5590 du Canada.

Les garanties données ci-dessus remplacent toutes les autres garanties, expresses ou tacites, y compris, mais sans s'y limiter, à celles marchandes et d'aptitude à un emploi particulier.

Kohler Co. et/ou le vendeur déclinent toutes responsabilités contre tous dommages occasionnés, imprévisibles ou corrélatifs. Certains états/provinces ne permettent pas de limitations de durée ou l'exclusion ou limitation de tels dommages qui pourraient ne pas s'appliquer dans votre cas. La présente garantie accorde au consommateur des droits légaux spécifiques. Vous pouvez également avoir d'autres droits qui varient d'un état/province à l'autre. Cette garantie est accordée uniquement à l'acquéreur initial et exclut tous dommages dûs à une installation erronée, un usage abusif ou une mauvaise utilisation du produit, qu'ils soient effectués par un entrepreneur, une société de services ou le consommateur.

Ceci constitue la garantie écrite exclusive de Kohler Co.

****Ne jamais utiliser de nettoyeurs contenant des agents abrasifs, de l'ammoniaque, de l'eau de Javel, des acides, des cires, de l'alcool, des dissolvants ou autres produits non-recommandés pour le chrome. Ceci annulera la garantie.**

Dépannage



ATTENTION : Risque de blessures corporelles. La valve peut contenir de l'eau chaude; faire attention lors de la purge de toute eau résiduelle.

IMPORTANT ! Couper le courant et l'alimentation d'eau à la valve avant de procéder à toute maintenance.

Il est recommandé que toute maintenance de valve devrait être effectuée par un technicien représentant de Kohler.

Ce guide de dépannage est seulement destiné à une aide générale. Pour des problèmes ou questions concernant le dépannage et l'installation, composer le 1-800-4-KOHLER.

Tableau de dépannage

Symptômes	Cause probable	Action recommandée
1. Le panneau de contrôle n'est pas allumé.	<p>A. L'alimentation n'est pas branché dans la prise.</p> <p>B. La connexion de l'alimentation à la valve peut être desserrée ou déconnectée.</p> <p>C. Les connexions de câble d'interface sont peut être desserrés ou déconnectés.</p> <p>D. Le disjoncteur a été déclenché.</p> <p>E. La mémoire de la valve nécessite une réinitialisation.</p> <p>F. Si aucune de ces mesures ne rectifient le symptôme, la valve ou l'interface nécessitent un dépannage.</p>	<p>A. Brancher l'alimentation électrique dans la prise.</p> <p>B. Vérifier les connexions d'alimentation en courant à la valve et reconnecter si besoin.</p> <p>C. Vérifier toutes les connexions de câble d'interface, connecter si besoin.</p> <p>D. Réinitialiser le disjoncteur.</p> <p>E. Déconnecter et reconnecter l'alimentation électrique de la valve.</p> <p>F. Contacter un représentant de service autorisé Kohler.</p>
2. L'indicateur de courant de l'interface clignote mais ne s'allume pas.	<p>A. Les connexions de câble d'interface sont peut être desserrés ou déconnectés.</p> <p>B. Si aucunes des actions recommandées ci-dessus ne rectifient le symptôme, l'interface ou la valve nécessitent un dépannage.</p>	<p>A. Vérifier toutes les connexions de câble d'interface, connecter si besoin.</p> <p>B. Contacter un représentant de service autorisé Kohler.</p>
3. L'interface fonctionne normalement mais il n'y a pas de débit d'eau des composants.	<p>A. Les raccords entrée/sortie sont peut-être bouchés.</p> <p>B. Les alimentations d'eau chaude et froide ne sont pas ouvertes.</p> <p>C. La mémoire de la valve nécessite une réinitialisation.</p> <p>D. Erreur de système.</p> <p>E. Si aucune des actions ci-dessus ne rectifient le symptôme, la valve nécessite un dépannage.</p>	<p>A. Vérifier les entrées et sorties de tout blocage ou débris. Nettoyer les grilles d'entrée. Se référer à la section "Nettoyer les grilles d'entrée" du guide du propriétaire.</p> <p>B. Ouvrir l'alimentation d'eau à la valve.</p> <p>C. Déconnecter et reconnecter l'alimentation électrique de la valve.</p> <p>D. Vérifier l'interface de tout code d'erreur. Se référer au guide du propriétaire de l'interface de l'utilisateur.</p> <p>E. Contacter un représentant de service autorisé Kohler.</p>
4. Seule de l'eau froide émane des sorties.	<p>A. Soit l'alimentation d'eau chaude n'est pas ouverte, soit elle n'est pas connectée à l'entrée de la valve.</p>	<p>A. Vérifier si l'alimentation d'eau chaude est ouverte et connectée à l'entrée de la valve.</p>

Dépannage (cont.)

Tableau de dépannage

Symptômes	Cause probable	Action recommandée
	<p>B. L'entrée d'eau chaude est bloquée.</p> <p>C. Si aucune des actions ci-dessus ne rectifient le symptôme, la valve nécessite un dépannage.</p>	<p>B. Vérifier si la grille d'entrée d'eau chaude est obstruée. Nettoyer ou remplacer la grille d'entrée.</p> <p>C. Contacter un représentant de service autorisé Kohler.</p>
5. Fluctuation ou réduction du débit. La valve fonctionne correctement.	<p>A. Les raccords entrée/sortie sont peut-être bouchés.</p> <p>B. La pression d'eau est faible.</p> <p>C. Débit fluctuant.</p> <p>D. Si aucune de ces mesures ne rectifient le symptôme, la valve nécessite un dépannage.</p>	<p>A. Vérifier les entrées et sorties de tout blocage ou débris. Nettoyer les grilles d'entrée. Se référer à la section "Nettoyer les grilles d'entrée" du guide du propriétaire.</p> <p>B. Vérifier que le calibrage de débit est au minimum ou plus de celui requis. Se référer à la section "Spécifications".</p> <p>C. Vérifier que les pressions d'entrée dynamiques sont conformes aux spécifications. Se référer à la section "Spécifications".</p> <p>D. Contacter un représentant de service autorisé Kohler.</p>
6. Dérive de température mixte ou cycle de température.	<p>A. Fluctuation de température d'eau.</p> <p>B. Fluctuation de température d'alimentation d'eau chaude.</p> <p>C. Différence de pression plus grande que 5 psi (34,5 kPa) entre les lignes d'alimentation chaude et froide.</p> <p>D. Si aucune des actions ci-dessus ne rectifient le symptôme, la valve nécessite un dépannage.</p>	<p>A. Vérifier que les différentiels de température d'entrée soient suffisants. Se référer à "Spécifications."</p> <p>B. Vérifier et faire les ajustements si nécessaire.</p> <p>C. Installer les régulateurs de pression pour amener les lignes d'alimentation à 5 psi (34,5 kPa) l'un de l'autre.</p> <p>D. Contacter un représentant de service autorisé Kohler.</p>
7. La température maximale de mélange est trop chaude ou trop froide.	<p>A. Réglage de température maximum incorrect.</p> <p>B. Si aucune des actions ci-dessus ne rectifient le symptôme, la valve nécessite un dépannage.</p>	<p>A. Se référer au "guide du propriétaire de l'interface de l'utilisateur."</p> <p>B. Contacter un représentant de service autorisé Kohler.</p>
8. Débit continu.	<p>A. Le système ne s'éteint pas.</p>	<p>A. Couper l'alimentation d'eau et électrique et contacter le représentant autorisé de service Kohler.</p>
9. Fuite d'eau du corps de la valve. ATTENTION: Risque de blessure corporelle ou d'endommagement du produit. Couper le courant principal et l'alimentation d'eau.	<p>A. Les connexions ne sont pas sécurisées.</p> <p>B. Les joints sont usés ou endommagés.</p> <p>C. Fuite interne.</p>	<p>A. Vérifier toutes les connexions. Faire les réglages.</p> <p>B. Commander un paquet de joint de dépannage et remplacer tous les joints.</p> <p>C. L'unité nécessite une révision. Contacter un représentant de service autorisé Kohler.</p>

Dépannage (cont.)

Tableau de dépannage

Symptômes	Cause probable	Action recommandée
10. Le mode massage s'arrête mais l'eau continue à couler des pommes de douches.	<p>A. Calibrages inégaux de débit entre les sorties de valve.</p> <p>B. Fluctuation de pression d'eau d'entrée.</p> <p>C. Différence de pression plus grande que 5 psi (34,5 kPa) entre les alimentations chaudes et froides.</p>	<p>A. Réviser l'installation pour qu'elle ait un jet corporel par sortie de valve. Utiliser les jets corporels avec le même calibrage de débit.</p> <p>B. Installer les régulateurs de pression dans les lignes d'alimentation.</p> <p>C. Installer les régulateurs de pression pour amener les lignes d'alimentation à 5 psi (34,5 kPa) l'un de l'autre.</p>
11. Eau chaude uniquement, la valve s'arrête.	<p>A. Les lignes d'eau chaude et froide sont inversées.</p>	<p>A. Permuter les connexions d'alimentation d'eau chaude et froide. Vérifier que l'alimentation d'eau chaude est connectée à l'entrée marquée "H" et que l'alimentation d'eau froide est connectée à l'entrée marquée "C".</p>

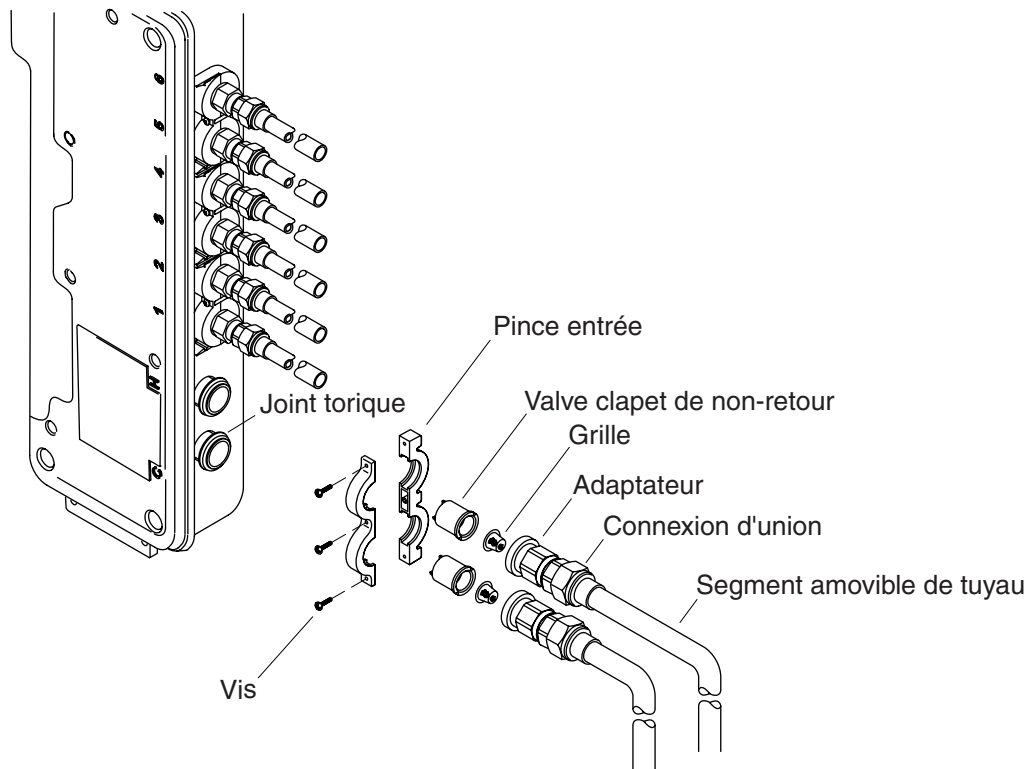

Nettoyer les grilles d'entrée

- Déconnecter le courant et couper l'alimentation d'eau.
- Déconnecter et retirer le segment amovible du tuyau.
- Avec un tournevis, retirer les vis de la pince d'entrée.
- Retirer la pince d'entrée.
- Retirer les adaptateurs des entrées de valve.
- Tirer gentiment les valves clapet de non-retour des entrées de valve.
- Retirer les grilles des valves clapet de non-retour.
- Nettoyer les grilles pour retirer toute saleté ou tout débris.
- Rincer ou replacer les valves clapet de non retour et les grilles.
- Rassembler les connexions d'entrée.

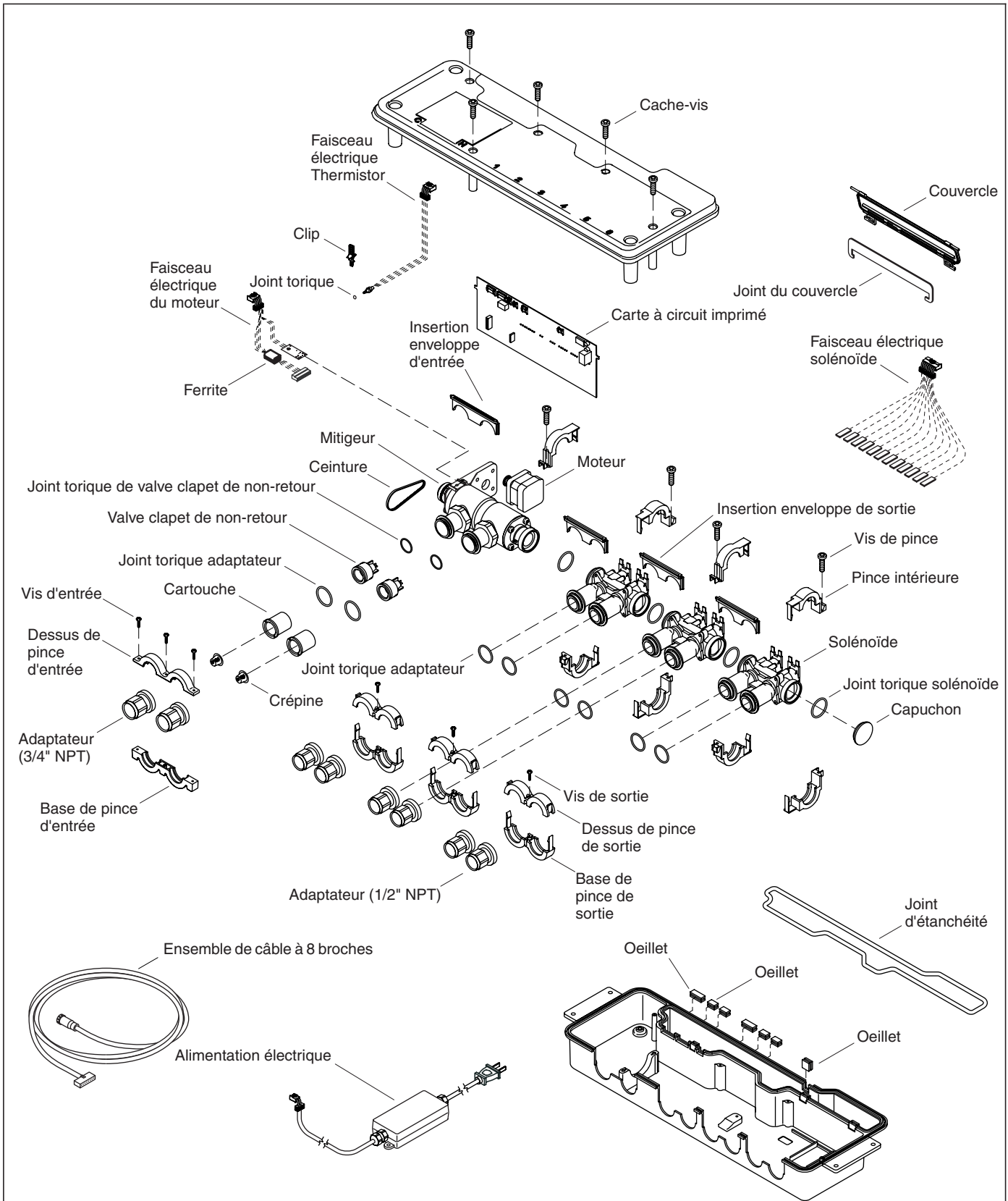

****Vous devez spécifier les codes de la finition et/ou de la couleur quand vous passez votre commande.**

Pièces de rechange

1052070
Solénoïde

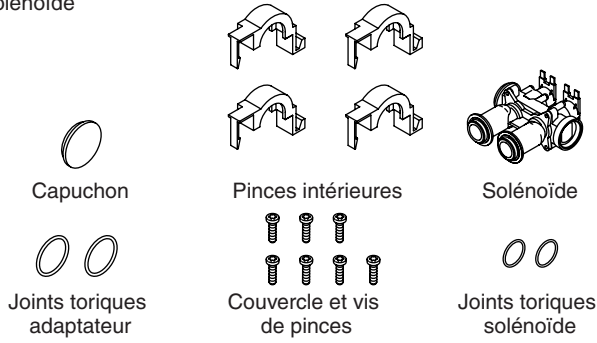

1052072
Valves clapet de non retour et cartouches

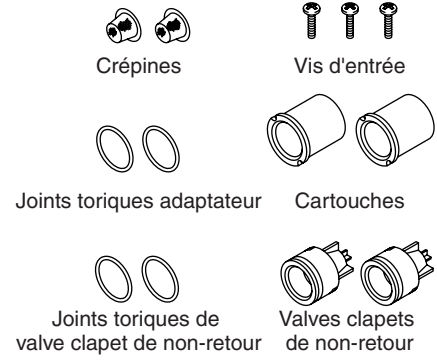

1052071
Carte à circuit imprimé

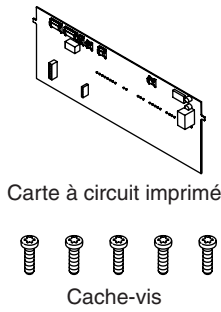

1052073
Faisceau électrique solénoïde

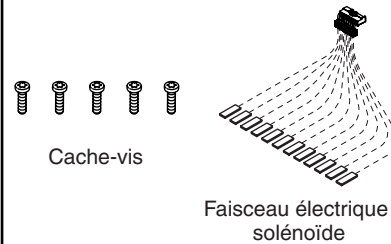

1052074
Moteur

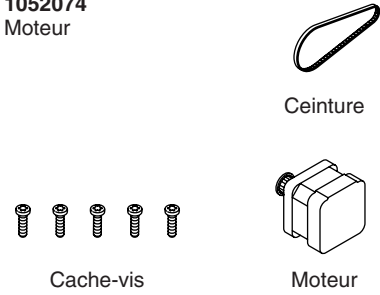

1052075
Cache-câble

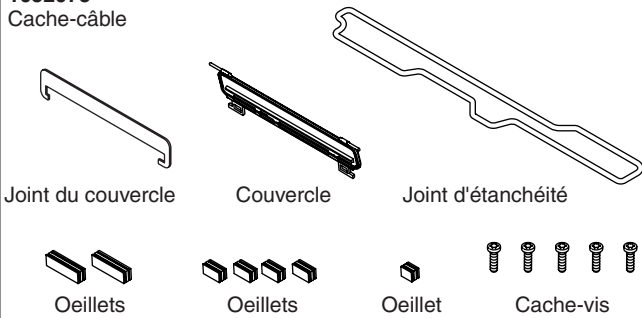

1052076
Faisceau électrique du moteur

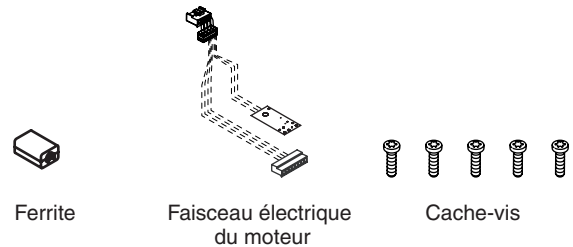

1052077
Pince entrée

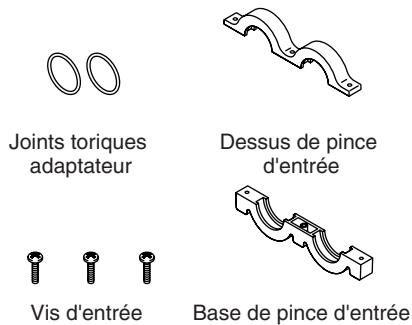

1052081
Pince d'entrée et adaptateurs

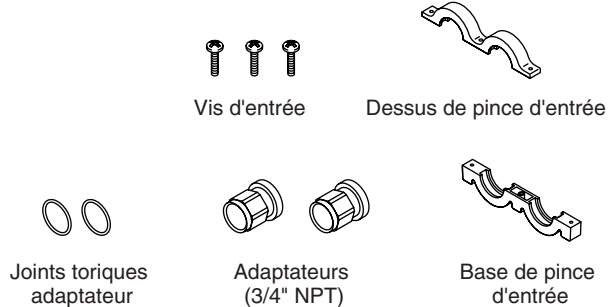

****Vous devez spécifier les codes de la finition et/ou de la couleur quand vous passez votre commande.**

1052078
Pince d'entrée
et mitigeur

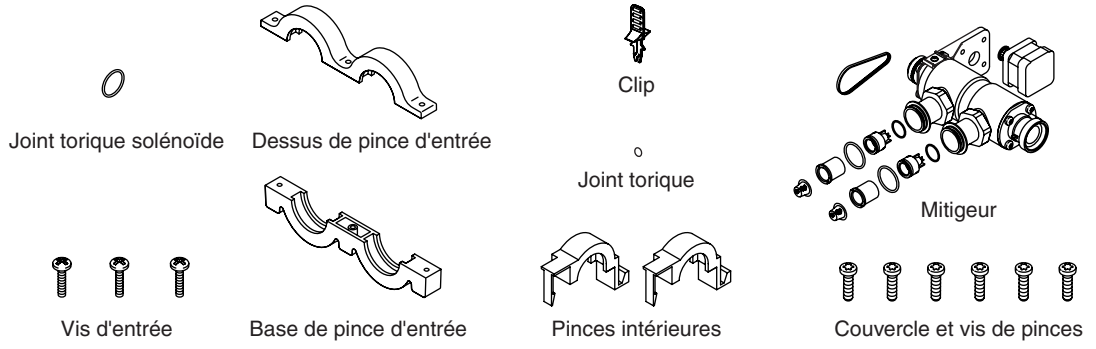

1052079
Joints et vis

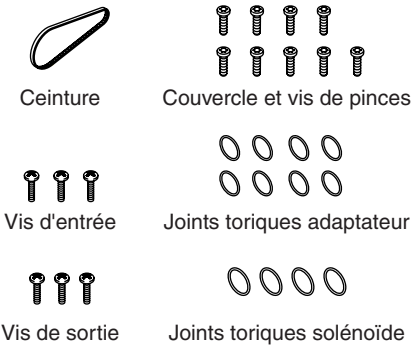

1052082
Adaptateurs
de sortie

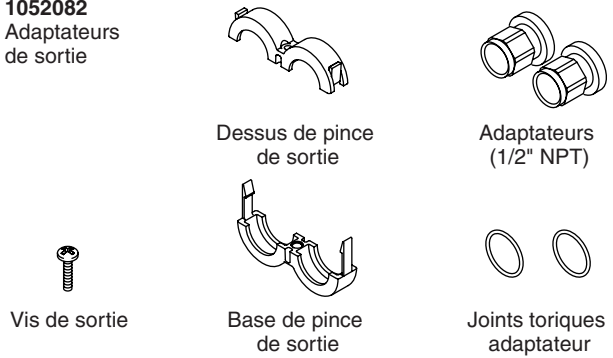

1052080
Faisceau électrique
Thermistor

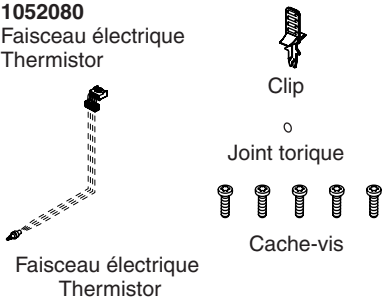

1052083
Plaques

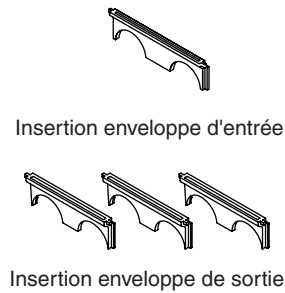

1052084
Pinces intérieures

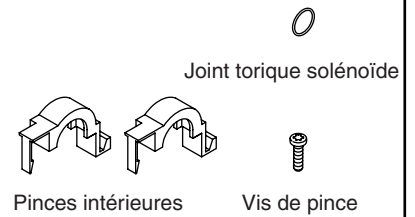

1052085
Pinces de sortie

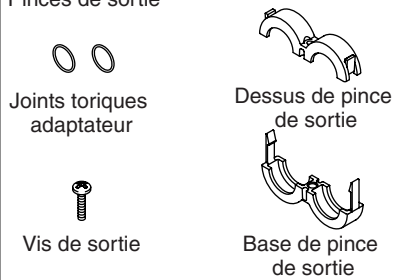

1052086
Alimentation électrique

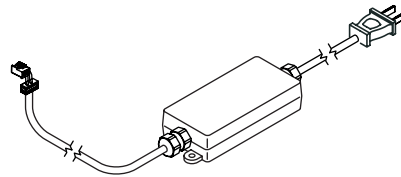

1045251
Ensemble de câble à 8 broches

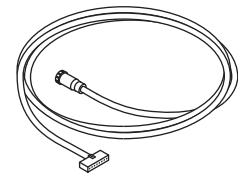







****Vous devez spécifier les codes de la finition et/ou de la couleur quand vous passez votre commande.**

Guía del usuario

Válvula termostática de seis puertos

Información importante

-  **ADVERTENCIA:** Al usar aparatos eléctricos, siga siempre las precauciones básicas, incluyendo las siguientes:
-  **PELIGRO: Riesgo de descarga eléctrica.** La conexión a tierra es un requisito. Conecte la unidad solamente a circuitos protegidos por un interruptor de circuito con pérdida a tierra (GFCI) o disyuntor de fuga a tierra (ELCB).
-  **ADVERTENCIA: Riesgo de descarga eléctrica.** Un representante de servicio autorizado debe instalar esta unidad y un electricista calificado debe conectar todo el cableado eléctrico.
-  **ADVERTENCIA: Riesgo de descarga eléctrica.** Desconecte el suministro eléctrico antes de dar servicio.
-  **ADVERTENCIA: Las modificaciones no autorizadas pueden causar un bajo rendimiento de la válvula.** No haga modificaciones a la válvula, pues esto podría provocar un efecto adverso en el rendimiento de la válvula y anular la garantía. Kohler Co. no se hace responsable bajo esta garantía o de ninguna otra forma, de las lesiones personales o los daños provocados por modificaciones no autorizadas.
-  **ADVERTENCIA: Riesgo de lesiones personales o daños a la propiedad.** Por favor, lea atentamente todas las instrucciones antes de comenzar la instalación.

AVISO: Cumpla con todos los códigos de plomería, eléctricos y de construcción.

AVISO: Provea bastante acceso, sin restricciones, para dar servicio a la válvula. Provea acceso para dar servicio a la válvula y la interface. Este acceso debe ubicarse justo al lado de la válvula. Consulte el diagrama de instalación.

Especificaciones

Presiones

Presión estática máxima	125 psi, 862 kPa, 8,6 bar
Diferencial de presión del suministro	Máx 5 psi, 34,5 kPa, 0,34 bar
Caudal mínimo	1,6 gpm (presión dinámica menor que 72 psi.) 6 lpm (presión sostenible menor que 500 kPa.)
	2,1 gpm (presión dinámica mayor que 72 psi.) 8 lpm (presión sostenible mayor que 500 kPa.)

Temperaturas

Temperatura programable	Máx 120°F (49°C) Mín 79°F (26°C) <i>También se puede seleccionar completamente fría.</i>
Temperatura preseleccionada en el encendido	102°F (39°C)
Diferencial de temperatura mínimo de la mezcla a partir del suministro caliente	3,6°F (2°C)
Rango de control termostático óptimo	86°F (30°C) a 120°F (49°C)
Estabilidad de la temperatura en condiciones recomendadas del suministro	+/- 1,6°F (1°C)
Temperatura ambiental	Mayor que 34°F (1°C), Máx 104°F (40°C)
Humedad relativa máxima	95% sin condensación

Eléctricas

Circuito eléctrico	100-240 VCA, 50-60 Hz, 1,5 A
Longitud del cable de la interface del usuario (provisto)	30 pies (9,14 m)

Especificaciones (cont.)

Gracias por elegir los productos de Kohler

Gracias por elegir la línea de productos de The Bold Look of Kohler. La artesanía de Kohler le ofrece una rara combinación de rendimiento comprobado y agraciada elegancia capaces de satisfacer sus exigencias durante muchos años. La fiabilidad y belleza de su producto Kohler sobrepasarán sus mayores expectativas. En Kohler, nos sentimos orgullosos de nuestros productos y sabemos que usted también lo estará.

Dedique unos minutos para leer esta Guía del usuario. Preste especial atención a las instrucciones de cuidado y limpieza.

Toda la información contenida en este manual está basada en la información más reciente disponible al momento de su publicación. En Kohler, nos esforzamos constantemente por mejorar la calidad de nuestros productos. Por lo tanto, Kohler se reserva el derecho de efectuar cambios en las características del producto, embalaje o disponibilidad en cualquier momento, sin previo aviso.

Garantía limitada de cinco años

Sólo para Norteamérica

Kohler Co. garantiza que la grifería electrónica, válvulas y controles estarán libres de defectos de material y mano de obra durante el uso normal residencial, por un periodo de cinco años a partir de la fecha de instalación del producto. Esta garantía aplica sólo a la grifería electrónica, válvulas y controles instalados en los Estados Unidos de América y Canadá.

Si el producto presenta defectos durante el uso residencial normal, Kohler Co., a su criterio, reparará, proveerá el repuesto o el producto, o realizará los ajustes pertinentes. Los daños causados por accidentes, uso indebido o abuso no están cubiertos en la presente garantía. El cuidado y la limpieza indebidos anularán la garantía*. Al presentar las reclamaciones de garantía a Kohler Co., es necesario incluir la prueba de compra (recibo original). Kohler Co. no se hace responsable de los gastos de mano de obra, instalación u otros gastos incidentales o indirectos, aparte de los mencionados más arriba. En ningún caso la responsabilidad de Kohler Co. excederá el precio de compra de la grifería, válvula o control.

En caso de que la grifería electrónica, válvulas o controles se utilicen comercialmente o se instalen fuera del territorio de Norteamérica, Kohler Co. garantiza que la grifería, válvula o control estará libre de defectos de material y mano de obra por un (1) año, a partir de la fecha de instalación, estando en efecto todas las demás condiciones de la presente garantía, excepto la duración.

Si usted considera que tiene una reclamación en virtud de la presente garantía, comuníquese con su distribuidor, contratista de plomería o distribuidor a través de Internet. Por favor, asegúrese de proporcionar toda la información pertinente a su reclamación, incluyendo una descripción completa del problema, producto, número de modelo, fecha y lugar de compra del producto, así como la fecha de instalación. También incluya el recibo de compra original. Para mayor información, o para obtener el nombre y la dirección del lugar de servicio y reparación más cercano a usted, escriba a Kohler Co., Attn: Departamento de Atención al Cliente, Kohler, Wisconsin 53044, USA, o llámenos al 1-800-4-KOHLER en los Estados Unidos, y 1-800-964-5590 en Canadá.

Las garantías anteriormente mencionadas sustituyen todas las demás garantías, expresas o implícitas, incluyendo, entre otras, las garantías implícitas de comercialización e idoneidad para un propósito en particular.

Kohler Co. y/o el vendedor no se hacen responsables por concepto de daños particulares, incidentales o indirectos. Algunos estados/provincias no permiten limitaciones en cuanto a la duración de una garantía implícita o a la exclusión o limitación de tales daños, por lo que estas limitaciones y exclusiones pueden no aplicar a su caso. La presente garantía otorga al consumidor ciertos derechos legales específicos. Además, usted puede tener otros derechos que varían de estado a estado y provincia a provincia. Esta garantía está destinada únicamente para el comprador consumidor original y excluye todo daño al producto como resultado de errores de instalación, abuso del producto o uso indebido del mismo, bien sea por parte de un contratista, compañía de servicios o el consumidor mismo.

El presente documento constituye la garantía exclusiva por escrito de Kohler.

Garantía limitada de cinco años (cont.)

*Nunca utilice limpiadores que contengan limpiadores abrasivos, amoníaco, cloro (blanqueador), ácidos, ceras, alcohol, disolventes u otros productos no recomendados para el cromo. Esto anulará la garantía.

Garantía de un año

Sólo para México

KOHLER CO.

Al adquirir el producto, se recomienda verificar que todos los accesorios y componentes estén completos en la caja.

Kohler Co. garantiza que el material y la mano de obra de este producto están libres de defectos, por un (1) año, a partir de la fecha de compra que aparece en la factura o recibo.

1. Kohler Co. prestará servicio únicamente a los productos comercializados a través de sus distribuidores autorizados.
2. A fin de obtener el servicio de garantía, favor de presentar la factura de compra y la garantía correspondiente.
3. Kohler Co., a través de sus distribuidores autorizados, se compromete a reparar el producto defectuoso o a reemplazarlo por uno nuevo o equivalente (en caso de que el producto esté descontinuado) cuando no sea posible la reparación, sin ningún cargo al consumidor.
4. El tiempo de reparación no excederá de seis (6) semanas, a partir de la fecha de recepción del producto.
5. Se recomienda al consumidor que conserve el recibo o factura de compra como protección adicional, pues el mismo puede sustituir a la garantía, en caso de que exista discrepancia en cuanto a la validez de la misma.

EXCEPCIONES Y RESTRICCIONES

La garantía no tendrá validez en los siguientes casos:

1. Cuando el producto no se haya utilizado conforme a las instrucciones de uso y funcionamiento incluidas en el manual del usuario o en las instrucciones de instalación y cuando no se hayan observado las recomendaciones y advertencias allí contenidas.
2. Cuando el producto se haya modificado o desmantelado parcial o totalmente; o manipulado de manera negligente y, como consecuencia, haya sufrido daños atribuibles al consumidor, persona o herrajes no autorizados por Kohler Co.
3. Esta garantía no cubre los daños que resulten de desastres naturales, tales como incendios o casos de fuerza mayor, incluyendo inundaciones, terremotos, tormentas eléctricas, etc. Para obtener una lista de distribuidores cerca de usted y así hacer valer sus derechos bajo esta garantía, llame al 001-877-680-1310.

KOHLER CO., KOHLER, WI 53044 U.S.A.

IMPORTADOR:

INTERNACIONAL DE CERÁMICA, S.A. DE C.V.

AV. CARLOS PACHECO NO. 7200

CHIHUAHUA, CHIH., MÉXICO C.P. 31060

TEL: 52 (14) 29-11-11

Procedimiento para resolver problemas



PRECAUCIÓN: Riesgo de lesiones personales. La válvula puede tener agua caliente, tenga cuidado al drenar el agua residual.

¡IMPORTANTE! Cierre el suministro de agua y desconecte el suministro eléctrico a la válvula antes de realizar el mantenimiento.

Procedimiento para resolver problemas (cont.)

Se recomienda que un representante de servicio autorizado de Kohler realice todo el mantenimiento de la válvula.

Esta guía para resolver problemas está diseñada únicamente como ayuda general. Para preguntas de servicio o instalación, llame al 1-800-4-KOHLER.

Tabla para resolver problemas

Síntomas	Causa probable	Acción recomendada
1. El panel de control no se ilumina.	<p>A. La fuente de alimentación eléctrica no está enchufada en el tomacorriente.</p> <p>B. La conexión de la fuente de alimentación eléctrica puede estar floja o desconectada.</p> <p>C. Las conexiones del cable de la interface pueden estar flojas o desconectadas.</p> <p>D. El interruptor de circuito se ha disparado.</p> <p>E. Puede ser necesario restablecer la memoria de la válvula.</p> <p>F. Si ninguna de las acciones anteriores corrige el síntoma, la válvula o la interface requiere servicio.</p>	<p>A. Enchufe la fuente de alimentación al tomacorriente.</p> <p>B. Revise todas las conexiones eléctricas a la válvula y vuelva a conectar si es necesario.</p> <p>C. Revise todas las conexiones del cable de la interface, conecte si es necesario.</p> <p>D. Restablezca la corriente eléctrica (reset) del interruptor de circuito.</p> <p>E. Desconecte y vuelva a conectar la fuente de alimentación eléctrica de la válvula.</p> <p>F. Consulte a un representante de servicio autorizado de Kohler.</p>
2. El indicador de encendido de la interface pulsa pero no se enciende.	<p>A. Las conexiones del cable de la interface pueden estar flojas o desconectadas.</p> <p>B. Si la acción recomendada anteriormente no corrige el síntoma, la interface o la válvula requiere servicio.</p>	<p>A. Revise todas las conexiones del cable de la interface, conecte si es necesario.</p> <p>B. Consulte a un representante de servicio autorizado de Kohler.</p>
3. La interface funciona normalmente pero no fluye agua de los componentes.	<p>A. Las conexiones de entrada/salida pueden estar obstruidas.</p> <p>B. Los suministros del agua fría y caliente no están abiertos.</p> <p>C. Puede ser necesario restablecer la memoria de la válvula.</p> <p>D. Error del sistema.</p> <p>E. Si ninguna de las acciones anteriores corrige el síntoma, la válvula requiere servicio.</p>	<p>A. Verifique que no haya suciedad u obstrucciones en las entradas y las salidas. Limpie las rejillas de entrada. Consulte la sección "Limpie las rejillas de entrada" de la Guía del Usuario.</p> <p>B. Abra el suministro de agua a la válvula.</p> <p>C. Desconecte y vuelva a conectar la fuente de alimentación eléctrica de la válvula.</p> <p>D. Vea si la interface del usuario tiene un código de error. Consulte la Guía del usuario de la interface del usuario.</p> <p>E. Consulte a un representante de servicio autorizado de Kohler.</p>
4. Sólo agua fría de las salidas.	<p>A. El suministro de agua caliente no está abierto o no está conectado a la entrada de la válvula.</p> <p>B. La entrada de agua caliente está obstruida.</p>	<p>A. Verifique que el suministro de agua caliente esté abierto y conectado a la entrada de la válvula.</p> <p>B. Verifique que la rejilla de entrada del agua caliente no tenga obstrucciones. Limpie o reemplace la rejilla de entrada.</p>

Procedimiento para resolver problemas (cont.)

Tabla para resolver problemas

Síntomas	Causa probable	Acción recomendada
	C. Si ninguna de las acciones anteriores corrige el síntoma, la válvula requiere servicio.	C. Consulte a un representante de servicio autorizado de Kohler.
5. Caudal reducido o fluctuante. La válvula funciona correctamente.	<p>A. Las conexiones de entrada/salida pueden estar obstruidas.</p> <p>B. La presión de salida de agua es baja.</p> <p>C. Flujo fluctuante.</p> <p>D. Si ninguna de las acciones anteriores corrige el síntoma, la válvula requiere servicio.</p>	<p>A. Verifique que no haya suciedad u obstrucciones en las entradas y las salidas. Limpie las rejillas de entrada. Consulte la sección "Limpie las rejillas de entrada" de la Guía del Usuario.</p> <p>B. Verifique que el caudal esté al mínimo requerido o más alto. Consulte la sección "Especificaciones".</p> <p>C. Verifique que las presiones dinámicas de entrada estén dentro de las especificaciones. Consulte la sección "Especificaciones".</p> <p>D. Consulte a un representante de servicio autorizado de Kohler.</p>
6. Cambio o altibajas en la temperatura de mezcla.	<p>A. La temperatura del agua fluctúa.</p> <p>B. Fluctuación de la temperatura del suministro de agua caliente.</p> <p>C. Diferencia de presión mayor que 5 psi (34,5 kPa) entre los suministros de agua caliente y fría.</p> <p>D. Si ninguna de las acciones anteriores corrige el síntoma, la válvula requiere servicio.</p>	<p>A. Verifique que los diferenciales de temperatura de entrada sean suficientes. Consulte las "Especificaciones".</p> <p>B. Verifique y haga los ajustes necesarios.</p> <p>C. Instale reguladores de presión para que las líneas de suministro estén a 5 psi (34,5 kPa) uno del otro.</p> <p>D. Consulte a un representante de servicio autorizado de Kohler.</p>
7. La temperatura máxima de la mezcla está muy caliente o muy fría.	<p>A. Valor de temperatura máxima incorrecto.</p> <p>B. Si ninguna de las acciones anteriores corrige el síntoma, la válvula requiere servicio.</p>	<p>A. Consulte la "Guía del usuario de la interface del usuario".</p> <p>B. Consulte a un representante de servicio autorizado de Kohler.</p>
8. Flujo continuo.	A. El sistema no se apaga.	A. Cierre el suministro de agua y desconecte el suministro eléctrico, y comuníquese con su representante de servicio autorizado de Kohler.
9. Fuga de agua en la válvula. PRECAUCIÓN: Riesgo de lesiones personales o daños al producto. Desconecte la energía eléctrica principal y cierre el suministro de agua.	<p>A. Las conexiones no están aseguradas.</p> <p>B. Los sellos están gastados o dañados.</p> <p>C. Fuga interna.</p>	<p>A. Revise todas las conexiones. Realice los ajustes necesarios.</p> <p>B. Adquiera el paquete de sellos de servicio y cambie todos los sellos.</p> <p>C. La unidad requiere reconstrucción. Consulte a un representante de servicio autorizado de Kohler.</p>

Procedimiento para resolver problemas (cont.)

Tabla para resolver problemas

Síntomas	Causa probable	Acción recomendada
10. El modo de masaje se apaga pero el agua continúa fluyendo de la cabeza o cabezas de ducha.	<p>A. Caudales dispares entre las salidas de la válvula.</p> <p>B. Fluctuación en la presión de agua de entrada.</p> <p>C. Diferencia de presión mayor que 5 psi (34,5 kPa) entre los suministros de agua caliente y fría.</p>	<p>A. Revise que la instalación tenga un rociador corporal por salida de válvula. Utilice rociadores corporales con el mismo caudal.</p> <p>B. Instale reguladores de presión en las líneas de suministro.</p> <p>C. Instale reguladores de presión para que las líneas de suministro estén a 5 psi (34,5 kPa) uno del otro.</p>
11. Sólo sale agua caliente, la válvula se apaga.	<p>A. Las líneas de agua fría y caliente están invertidas.</p>	<p>A. Intercambie las conexiones de los suministros del agua fría y caliente. Verifique que el suministro de agua caliente esté conectado a la entrada identificada con la letra "H" y que el suministro de agua fría esté conectado a la entrada identificada con la letra "C."</p>

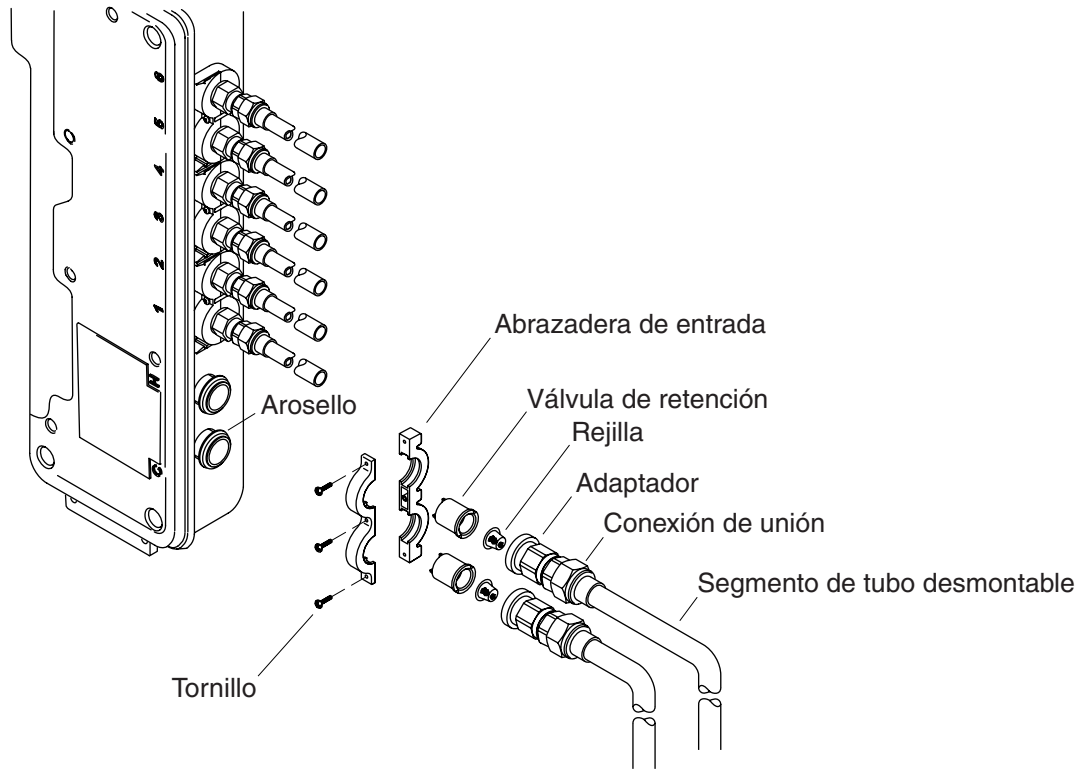

Limpie las rejillas de entrada

- Desconecte la energía eléctrica y cierre el suministro de agua.
- Desconecte y quite el segmento de tubo desmontable.
- Utilice un destornillador para quitar los tornillos de la abrazadera de entrada.
- Retire la abrazadera de entrada.
- Retire los adaptadores de las entradas de la válvula.
- Jale suavemente las válvulas de retención de las entradas de la válvula.
- Saque las rejillas de las válvulas de retención.
- Limpie las rejillas para eliminar los residuos y la suciedad.
- Enjuague o reemplace las válvulas de retención y las rejillas.
- Vuelva a montar las conexiones de entrada.

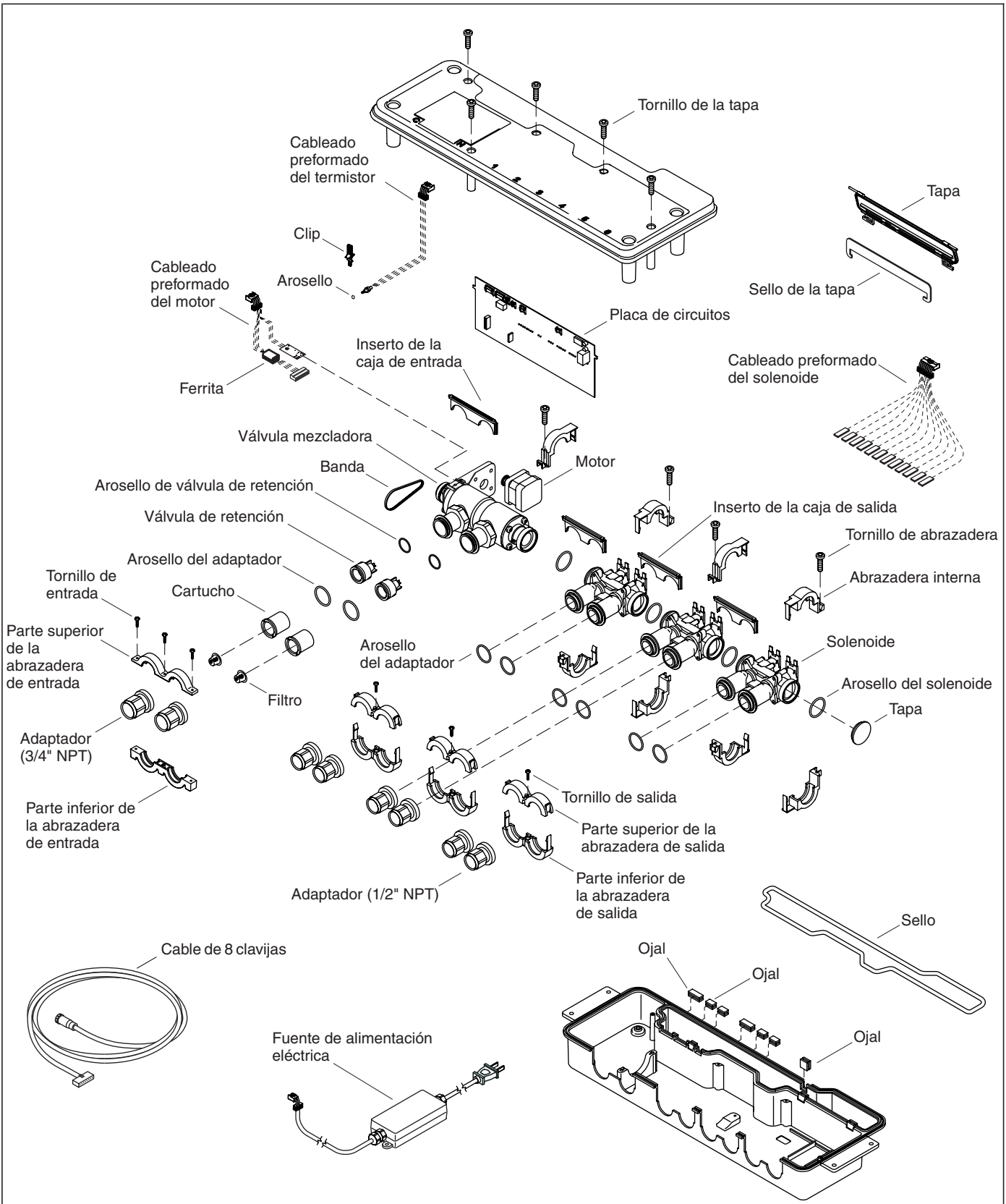

****Se debe especificar el código del acabado/color con el pedido.**

Piezas de repuesto

1052070
Solenoides

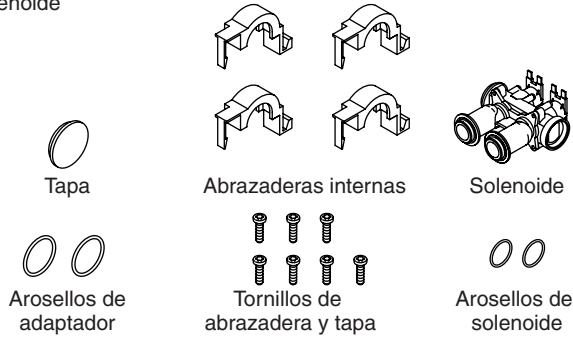

1052072
Válvulas de retención y cartuchos

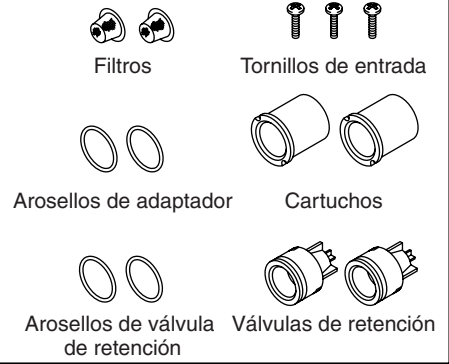

1052071
Placa de circuitos

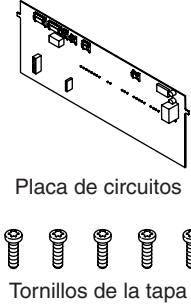

1052073
Cableado preformado del solenoide

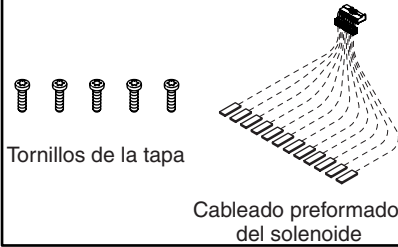

1052074
Motor

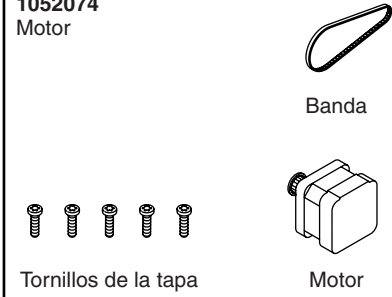

1052075
Cubre cables

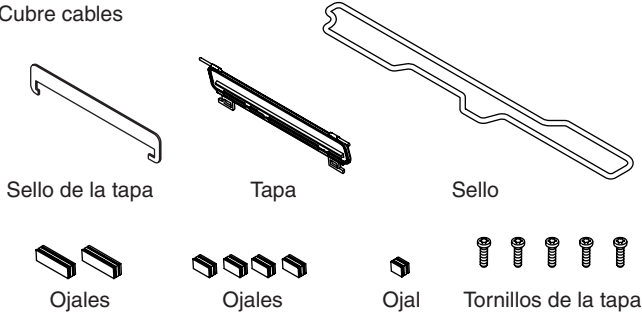

1052076
Cableado preformado del motor

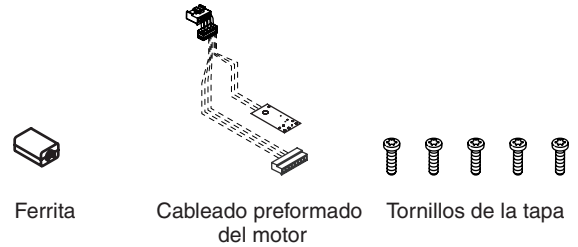

1052077
Abrazadera de entrada

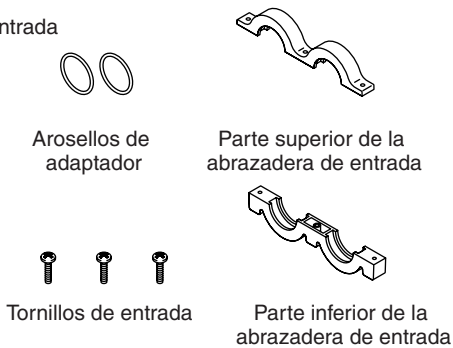

1052081
Abrazadera de entrada y adaptadores



****Se debe especificar el código del acabado/color con el pedido.**

1052078

Abrazadera de entrada y válvula mezcladora

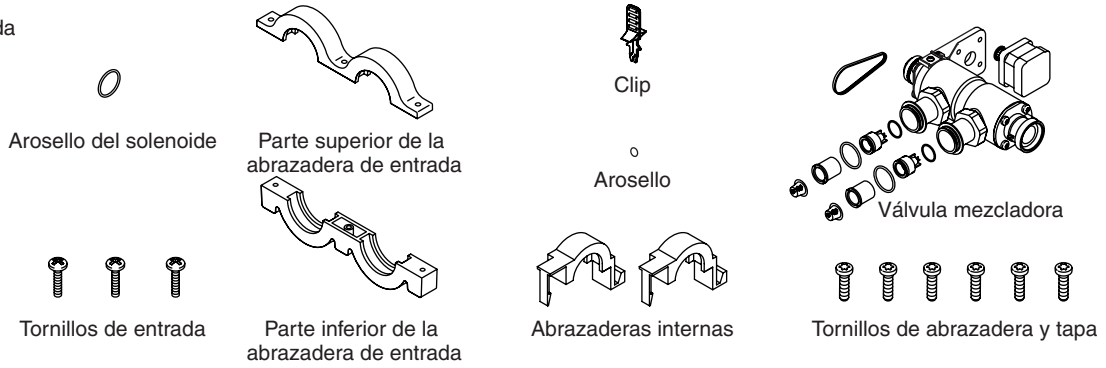
**1052079**

Sellos y tornillos

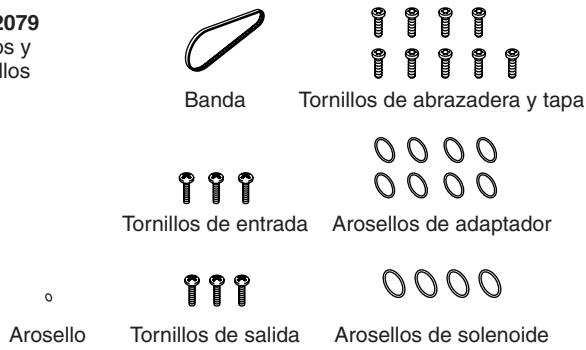
**1052082**

Adaptadores de salida

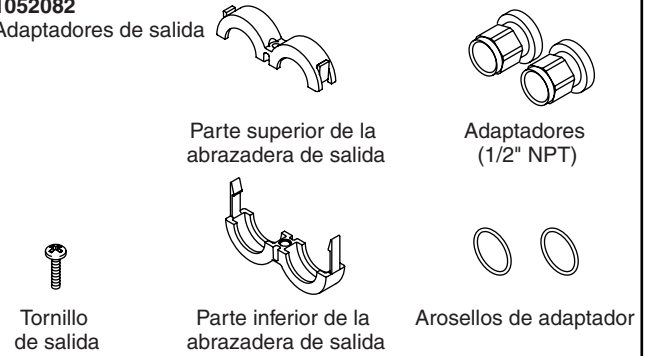
**1052080**

Cableado preformado del termistor

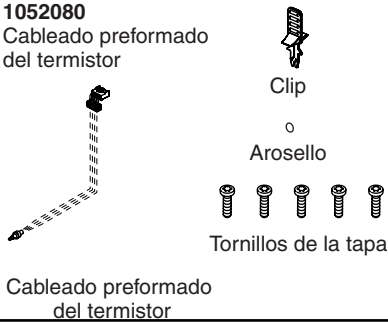
**1052083**

Placas

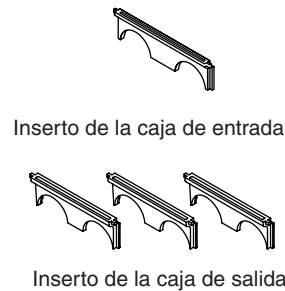
**1052084**

Abrazaderas internas

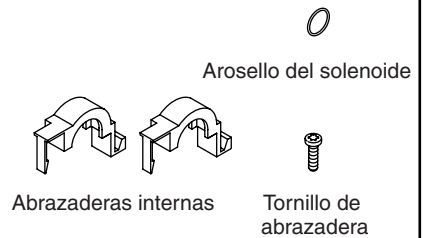
**1052085**

Abrazaderas de salida

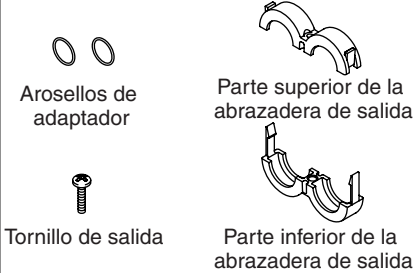
**1052086**

Fuente de alimentación eléctrica

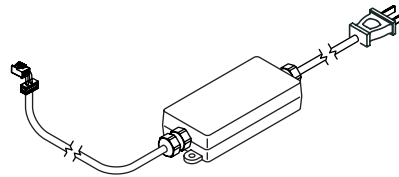
**1045251**

Cable de 8 clavijas

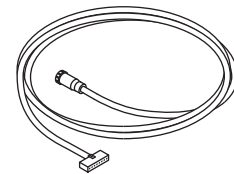

**Se debe especificar el código del acabado/color con el pedido.

USA: 1-800-4-KOHLER
Canada: 1-800-964-5590
México: 001-877-680-1310

kohler.com

THE BOLD LOOK
OF **KOHLER**®

©2006 Kohler Co.

1043183-5-B