

# Homeowners Guide

## Steam Generator

K-1737

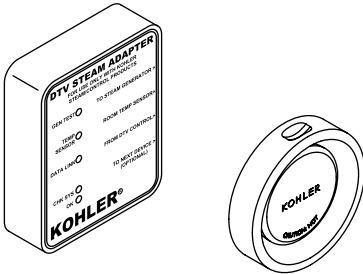

K-1695, K-1708, K-1733,

K-1734

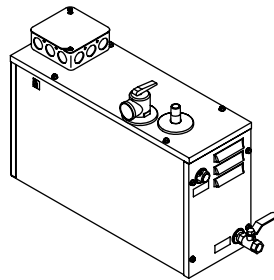

K-1696, K-1713

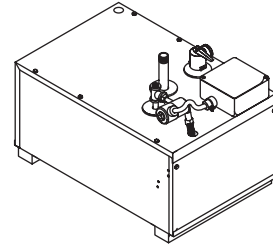

K-1697, K-1716

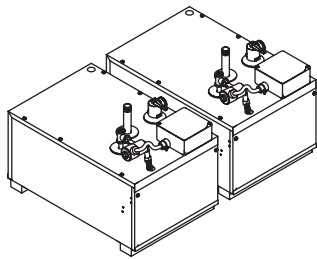

K-1838

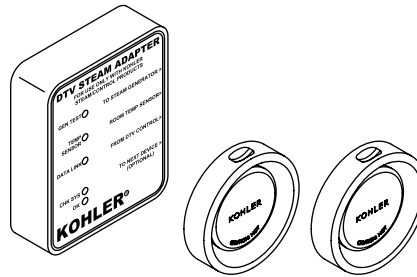

K-1714, K-1715

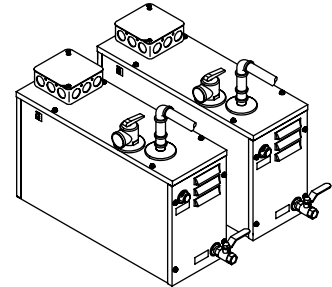

M product numbers are for Mexico (i.e. K-12345M)  
Los números de productos seguidos de M corresponden a México  
(Ej. K-12345M)  
Français, page "Français-1"  
Español, página "Español-1"

THE BOLD LOOK  
OF **KOHLER**

## Thank You For Choosing Kohler Company

Thank you for choosing Kohler Company. Your Kohler Company product reflects the true passion for design, craftsmanship, artistry, and innovation Kohler Company stands for. We are confident its dependability and beauty will surpass your highest expectations, satisfying you for years to come.

All information in this guide is based upon the latest product information available at the time of publication. At Kohler Company, we strive to fulfill our mission of improving the level of gracious living for each person who is touched by our products and services. We reserve the right to make changes in product characteristics, packaging, or availability at any time without notice.

Please take a few minutes to review this guide. Pay special attention to the care and cleaning instructions.

## Important Safety Information

**IMPORTANT!** When using this unit, basic precautions should always be followed.



**WARNING: Risk of personal injury.** If you become uncomfortable while taking a steam bath, you should turn off the steam, cool off with the shower, open the door, or exit the unit.



**WARNING: Risk of personal injury.** A steam bath can put undue stress on the body, as does any hot bath, shower, or sauna. Therefore, the steam bath may not be suitable for use if you are pregnant, have a heart condition, have high blood pressure, have circulatory problems, are under the influence of alcohol, are taking drugs or are under the care of a physician.



**WARNING: Risk of personal injury. DO NOT** consume alcoholic beverages or take medications or drugs prior to or when using the steam bath. Alcohol and drugs affect mental judgement and inhibit bodily functions such as heartbeat and respiration, resulting in potentially dangerous effects.



**WARNING: Risk of injury to children.** Do not allow children to use this unit unless they are closely supervised at all times. The steam generator is not designed to be used by children.



**WARNING: Risk of scalding.** Do not touch the steam head during operation. The steam head is hot during operation.



**WARNING: Risk of personal injury or property damage.** Avoid coming in contact with the water tank and/or steam discharge line while the generator is operating or shortly after shutdown. Wear eye protection and protective clothing when servicing the steam generator. The steam generator operates at high temperatures, which may result in personal injury or property damage.

**NOTICE:** Use this unit only for its intended use as denoted in this manual. **DO NOT** use attachments not recommended by Kohler Co.

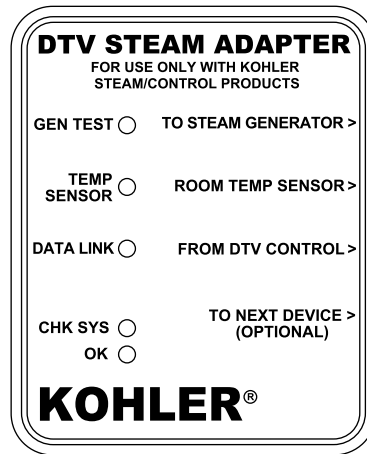

## Operating Your Steam Generator

**NOTE:** Refer to the instructions packed with your digital user interface and media module.

### Normal Operation

- "GEN TEST" LED is blinking green once every second (one second ON and one second OFF).
- "TEMP SENSOR" LED is blinking green once every second (one second ON and one second OFF).
- "DATA LINK" LED is blinking green once every second (one second ON and one second OFF).

### Abnormal Operation (see the Troubleshooting Procedures for more information)

- "GEN TEST" LED is OFF, ON flashing red, ON solid green, or ON solid red.
- "TEMP SENSOR" LED is OFF, ON flashing red, ON solid green, or ON solid red.
- "DATA LINK" LED is OFF, ON flashing red, ON solid green, or ON solid red.

### The Power Clean Function



**WARNING: Risk of personal injury.** Stay out of the showering area when the power clean function is activated.

**NOTICE:** Users will be automatically reminded to use power clean after 600 minutes of steam generator use. The steam generator may be run three times before the power clean function must be run. Failure to initiate power clean after the third reminder will result in the system locking. Power clean must then be run in order to resume steam operation.

**NOTE:** When the power clean function is activated, water will typically discharge from the steam head.

## Care and Cleaning

For best results, keep the following in mind when caring for your KOHLER product:

- Use a mild detergent such as liquid dishwashing soap and warm water for cleaning. Do not use abrasive cleaners that may scratch or dull the surface.
- Carefully read the cleaner product label to ensure the cleaner is safe for use on the material.
- Always test your cleaning solution on an inconspicuous area before applying to the entire surface.
- Do not allow cleaners to sit or soak on the surface.
- Wipe surfaces clean and rinse completely with water immediately after cleaner application. Rinse and dry any overspray that lands on nearby surfaces.
- Use a soft, dampened sponge or cloth. Never use an abrasive material such as a brush or scouring pad to clean surfaces.

## Care and Cleaning (cont.)

For detailed cleaning information and products to consider, visit [www.kohler.com/clean](http://www.kohler.com/clean). To order Care & Cleaning information, call 1-800-456-4537 and press 1 for Kohler Products and then 3 for Literature.

## Limited Three-Year Warranty

### **KOHLER Steam Generator THREE-YEAR LIMITED WARRANTY**

KOHLER steam generator units manufactured after September 15, 2001, are warranted to the original consumer purchaser to be free of manufacturing defects in material and workmanship during normal residential usage for three (3) years from the date of installation. This warranty applies only to KOHLER steam generator units installed in the United States of America, Canada or Mexico (North America).

If a defect is found in normal residential use, Kohler Co. will, at its election, repair or replace the unit, or make appropriate adjustment. Damage caused by accident, misuse, or abuse is not covered by this warranty. Proof of purchase (original sales receipt) must be provided to Kohler Co. with all warranty claims. Kohler Co. is not responsible for labor charges, removal charges, installation, or other consequential costs. In no event shall the liability of Kohler Co. exceed the purchase price of the unit.

If this unit is used commercially or installed outside of North America, Kohler Co. warrants the unit to be free from defects in material and workmanship for one (1) year from the date of installation with all other terms of this warranty applying except duration.

To obtain warranty service contact Kohler Co., either through your Dealer, Plumbing Contractor, Home Center or E-tailer or by writing: Kohler Co., Attn: Customer Service Department, 444 Highland Drive, Kohler, WI 53044, USA, or by calling 1-800-4-KOHLER from within the USA, 1-800-964-5590 from within Canada and 001-877-680-1310 from within Mexico.

**The foregoing warranties are in lieu of all other warranties, expressed or implied, including but not limited to the implied warranties of merchantability and fitness for a particular purpose. Kohler Co. and/or seller disclaim all liability for special, incidental or consequential damages.**

Some states/provinces do not allow limitations on how long an implied warranty lasts, or the exclusion or limitations of special, incidental or consequential damages, so these limitations and exclusions may not apply to you. This warranty gives you specific legal rights. You may also have other rights, which vary, from state/providence to state/providence.

**This is Kohler Co.'s exclusive written warranty.**

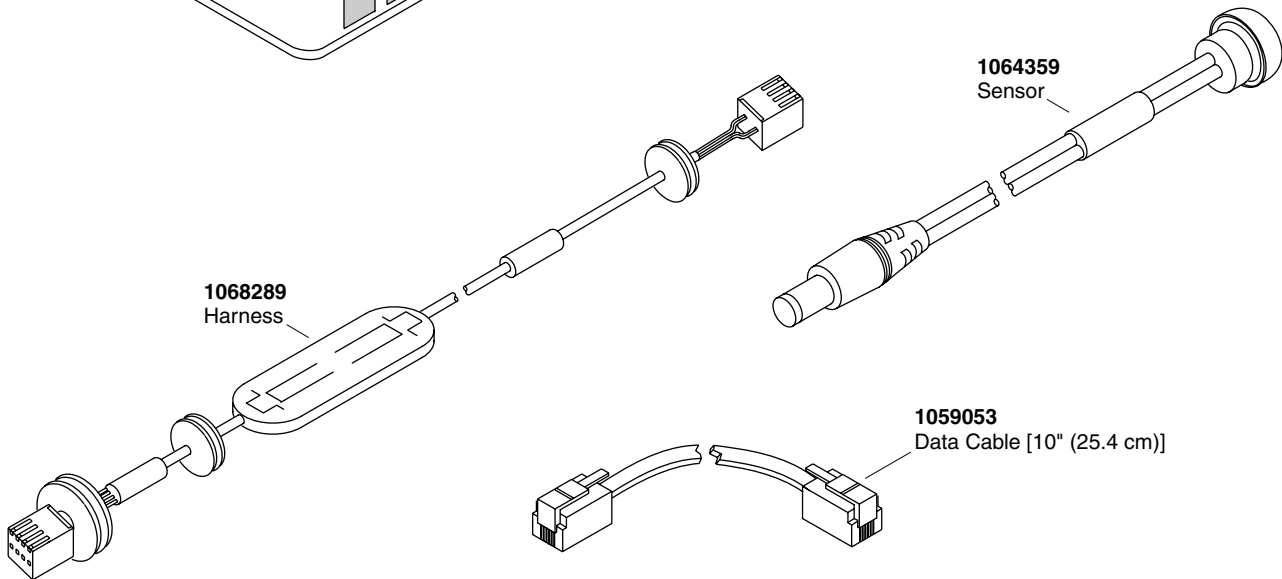
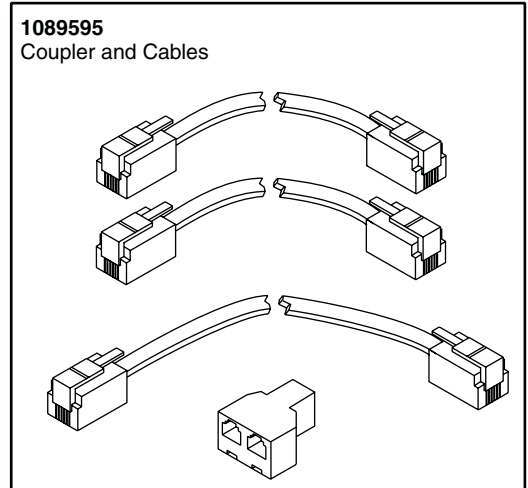
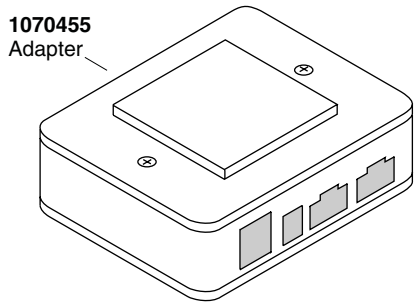
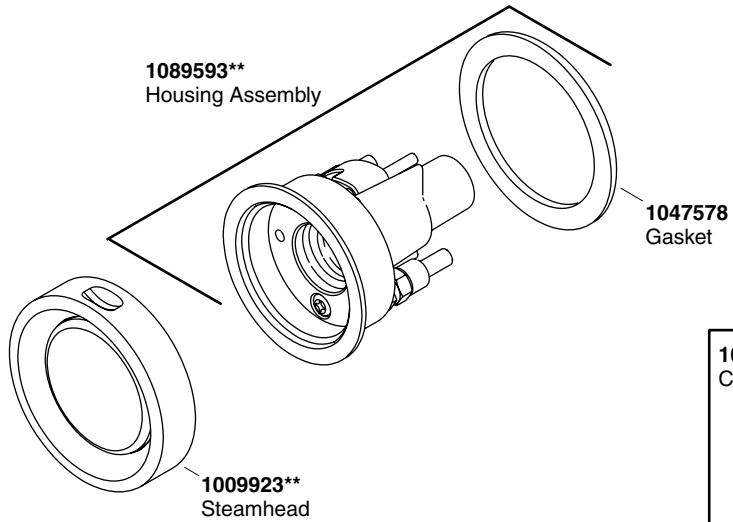

\*\*Finish/color code must be specified when ordering

## Service Parts

## Troubleshooting

This troubleshooting guide is for general aid only. For service and installation issues and concerns, call 1-800-4-KOHLER.

Symptoms	Probable Causes	Recommended Action
1. "GEN TEST" LED is OFF.	A. The steam generator is not connected to the steam adapter.	A. Check the steam generator cable for proper connection to the steam adapter.
	B. The steam generator is not connected to the AC line.	B. Check the steam generator cable for proper connection to the AC line.
	C. The steam generator cable is damaged.	C. Replace the steam generator cable.
	D. The steam adapter is damaged.	D. Replace the steam adapter.
	E. The steam generator is damaged.	E. Replace the steam generator.
2. "GEN TEST" LED is ON flashing red, ON solid green, or ON solid red.	A. The steam generator is damaged.	A. Replace the steam generator.
3. "TEMP SENSOR" LED is ON flashing red, ON solid green, or ON solid red.	A. The room temperature sensor is disconnected.	A. Check room temperature sensor for proper connection.
	B. The room temperature sensor assembly is damaged.	B. Replace the room temperature sensor assembly.
	C. The steam adapter is damaged.	C. Replace the steam adapter.
4. "DATA LINK" LED is ON flashing red, ON solid green, or ON solid red.	A. The steam adapter is not properly connected to the media module.	A. Check the steam adapter cable for proper connection to the media module.
	B. The cable between the steam adapter and the media module is damaged.	B1. Check the steam adapter cable for proper connection to the media module. B2. Replace the cable. B3. Contact customer service at 1-800-4-KOHLER.
	C. Bad heating element.	C. Contact customer service at 1-800-4-KOHLER.
5. No steam is being generated.	A. The piping is not properly attached.	A. Reattach the pipes properly.
	B. The steam head is blocked.	B. Remove the steam head (after cooling) and check that the plunger slides freely in the cap.
6. There is a continuous flow of water from the steam head. Water flow during automatic purge cycle is normal.	A. The water supply is incorrectly attached to the steam generator.	A. Connect the water supply to the proper inlet.
	B. The water feed assembly is stuck.	B. Remove and inspect the water feed assembly in the generator.
	C. The solenoid valve is malfunctioning.	C. Remove and replace the solenoid valve.

# Guide du propriétaire

## Générateur de vapeur

### Merci d'avoir choisi la compagnie Kohler

Merci d'avoir choisi la compagnie Kohler. Votre produit de la compagnie Kohler reflète la véritable passion du design, d'artisanat, d'art et d'innovation représentant la compagnie Kohler. Nous sommes confiants que sa fiabilité et beauté surpasseront vos exigences les plus élevées, vous satisfaisant pendant les années à venir.

Toute information contenue dans ce guide est basée sur l'information la plus récente du produit disponible au moment de la publication. A la compagnie Kohler, nous aspirons à remplir notre mission d'améliorer le niveau de vie gracieux pour chaque individu affecté par nos produits et services. Nous nous réservons le droit d'apporter des modifications aux caractéristiques, emballages et disponibilités des produits à tout moment, et ce sans préavis.

Veuillez prendre s'il vous plaît quelques minutes pour étudier ce guide. Prêter une attention toute particulière aux instructions d'entretien et de nettoyage.

### Informations de sécurité importantes

**IMPORTANT ! Des précautions de base devraient toujours être observées lors de l'utilisation de cette unité.**



**AVERTISSEMENT : Risque de blessures corporelles.** Si un malaise survient lors du bain de vapeur, arrêter la vapeur, se refroidir, ouvrir la porte ou sortir de l'unité.



**AVERTISSEMENT : Risque de blessures corporelles.** Le bain de vapeur peut infliger de la fatigue au corps, de même façon que tout bain chaud, douche, ou sauna. Par conséquent, le bain de vapeur n'est pas conseillé aux femmes enceintes, aux personnes souffrant de maladies cardiaques, d'hypertension, de problèmes de circulation, ou sous l'emprise d'alcool, de drogues ou sous traitement médical.



**AVERTISSEMENT : Risque de blessures corporelles. NE PAS** consommer d'alcool ou de médicaments ni de drogues, avant ou pendant l'utilisation du bain de vapeur. L'alcool et les drogues peuvent affecter les facultés mentales et inhiber certaines fonctions corporelles telles que le battement de coeur et la respiration, entraînant des effets potentiellement dangereux.



**AVERTISSEMENT : Risque de blessure aux enfants.** Ne pas permettre aux enfants d'utiliser l'unité sans surveillance à tout moment. Le générateur de vapeur n'est pas conçu pour les enfants.



**AVERTISSEMENT : Risque de brûlures.** Ne pas toucher la tête de vapeur pendant le fonctionnement. La tête de vapeur est chaude durant l'opération.



**AVERTISSEMENT : Risque de blessures ou d'endommagement du produit.** Éviter de toucher le réservoir d'eau et/ou le tuyau d'évacuation de vapeur pendant l'opération du générateur ou juste après son arrêt. Utiliser des lunettes et des vêtements de protection pendant l'entretien du générateur de vapeur. Le générateur de vapeur opère à hautes températures, ce qui pourrait résulter en blessures ou endommagement de propriété.

**AVIS :** N'utiliser cette unité que pour l'usage destiné tel qu'indiqué dans ce manuel. **NE PAS** utiliser des dispositifs de fixation non recommandés par la Kohler Co.

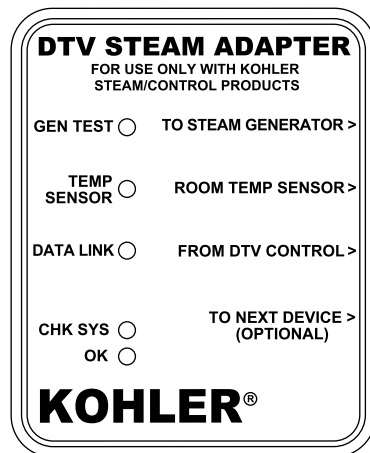

## Opérer le générateur de vapeur

**REMARQUE :** Se référer aux instructions emballées avec l'interface digitale de l'utilisateur et le module média.

### Opération normale

- LED "GEN TEST" LED clignote en vert une fois par seconde (une seconde en MARCHÉ et une seconde en ARRÊT).
- LED "TEMP SENSOR" clignote en vert une fois par seconde (une seconde en MARCHÉ et une seconde en ARRÊT).
- LED "DATA LINK" clignote en vert une fois par seconde (une seconde en MARCHÉ et une seconde en ARRÊT).

### Opération anormale (voir les procédures de dépannage pour plus d'information)

- LED "GEN TEST" LED est en ARRÊT, MARCHÉ clignote en rouge, MARCHÉ clignote en vert, ou MARCHÉ en rouge.
- LED "TEMP SENSOR" est en ARRÊT, MARCHÉ clignote en rouge, MARCHÉ clignote en vert, ou MARCHÉ en rouge.
- LED "DATA LINK" est en ARRÊT, MARCHÉ clignote en rouge, MARCHÉ en vert, ou MARCHÉ en rouge.

### La fonction nettoyage pression



**AVERTISSEMENT : Risque de blessures corporelles.** Demeurer hors de l'espace de douche lorsque la fonction de nettoyage pression est activée.

**AVIS :** Les utilisateurs seront automatiquement rappelés d'utiliser le nettoyage pression après 600 minutes d'utilisation du générateur de vapeur. Le générateur de vapeur pourrait être mis en fonction trois fois avant la fonction de nettoyage pression. Ne pas démarrer le nettoyage sous pression après le troisième rappel résultera en verrouillage du système. Le nettoyage sous pression doit être en fonction pour continuer l'opération de vapeur.

**REMARQUE :** Lorsque le nettoyage pression est activé, il y aura typiquement une décharge d'eau de la tête du générateur de vapeur.



## Entretien et nettoyage

Pour de meilleurs résultats, prendre ce qui suit en considération lors de l'entretien de votre produit KOHLER:

- Utiliser un détergent doux tel que liquide pour vaisselle et de l'eau chaude pour nettoyer. Ne pas utiliser de nettoyeurs abrasifs car ils pourraient rayer ou abîmer la surface.
- Lire attentivement l'étiquette du produit de nettoyage pour vérifier qu'il soit adéquat à utiliser sur le matériau.
- Toujours tester la solution de nettoyage sur une surface la moins évidente avant de l'appliquer sur la totalité de la surface.
- Ne pas permettre aux nettoyeurs de reposer sur la surface.
- Essuyer les surfaces et rincer complètement avec de l'eau immédiatement après l'application du nettoyeur. Rincer et sécher tout éclaboussement sur les surfaces avoisinantes.
- Utiliser une éponge ou un chiffon doux et humide. Ne jamais utiliser de matériau abrasif tel que brosse ou éponges à récurer pour nettoyer les surfaces.

Pour l'information détaillée de nettoyage et des produits à considérer, visiter [www.kohler.com/clean](http://www.kohler.com/clean). Pour commander des informations d'entretien et de nettoyage, composer le 1-800-456-4537 puis presser 1 pour les produits Kohler et 3 pour littérature.

## Garantie limitée à trois ans

### Générateur de vapeur KOHLER GARANTIE LIMITÉE DE TROIS ANS

Les unités de générateur de vapeur KOHLER fabriqués après le 15 Septembre 2001, sont garantis au consommateur acquéreur original être sans défauts de fabrication du matériel et de qualité de l'exécution durant une utilisation résidentielle normale pendant (3) ans à partir de la date d'installation. Cette garantie s'applique uniquement aux générateurs de vapeur KOHLER installés aux É.U., au Canada ou au Mexique (Amérique du Nord).

Si un défaut est décelé en cours d'usage normal domestique, Kohler Co. décidera, à son choix, de réparer, de remplacer l'unité ou d'effectuer les réglages appropriés. Un endommagement causé par un accident, mauvais usage ou mauvais traitement n'est pas couvert par cette garantie. Une preuve d'achat (ticket de caisse original) doit être présentée à Kohler Co. avec tous les recours en garantie. Kohler Co. n'est pas responsable des coûts de main-d'oeuvre, de démontage, d'installation ou d'autres frais qui en découlent. La responsabilité de Kohler Co. n'excédera en aucun cas le prix d'achat de l'unité.

Si cette unité est utilisée dans un commerce ou est installée hors d'Amérique du Nord, Kohler Co. garantit l'unité contre tout défaut de matériel et de fabrication pour un (1) an à partir de la date d'installation, en plus de respecter tous les autres termes de cette garantie, excepté la durée.

Pour obtenir un service-garantie, contacter Kohler Co. par l'intermédiaire de votre vendeur, plombier, centre de rénovation, revendeur par internet ou par écrit: Attention: Kohler Co. Département du service clientèle, 444 Highland Drive, Kohler, Wisconsin 53044, USA, ou en composant le 1-800-4-KOHLER à partir des É.U., le 1-800-964-5590 à partir du Canada et le 001-877-680-1310 depuis le Mexique.

**Les garanties données ci-dessus remplacent toutes les autres garanties, exprimées ou tacites, y compris, mais sans s'y limiter, à celles marchandes et d'aptitude à un emploi particulier. Kohler Co. et/ou le vendeur déclinent toute responsabilité contre tous dommages occasionnés, imprévisibles ou corrélatifs.**

Certains états/provinces ne permettent pas les limitations sur la durée de la garantie, ou l'exclusion ou la limitation spéciale, de dommages occasionnés, ou corrélatifs à un accident, de sorte que ces limitations ou exclusions pourraient ne pas s'appliquer dans votre cas. Cette garantie vous donne des droits légaux spécifiques. Vous pouvez également avoir d'autres droits qui varient d'un état/province à l'autre.

**Ceci constitue la garantie écrite exclusive de Kohler Co.**

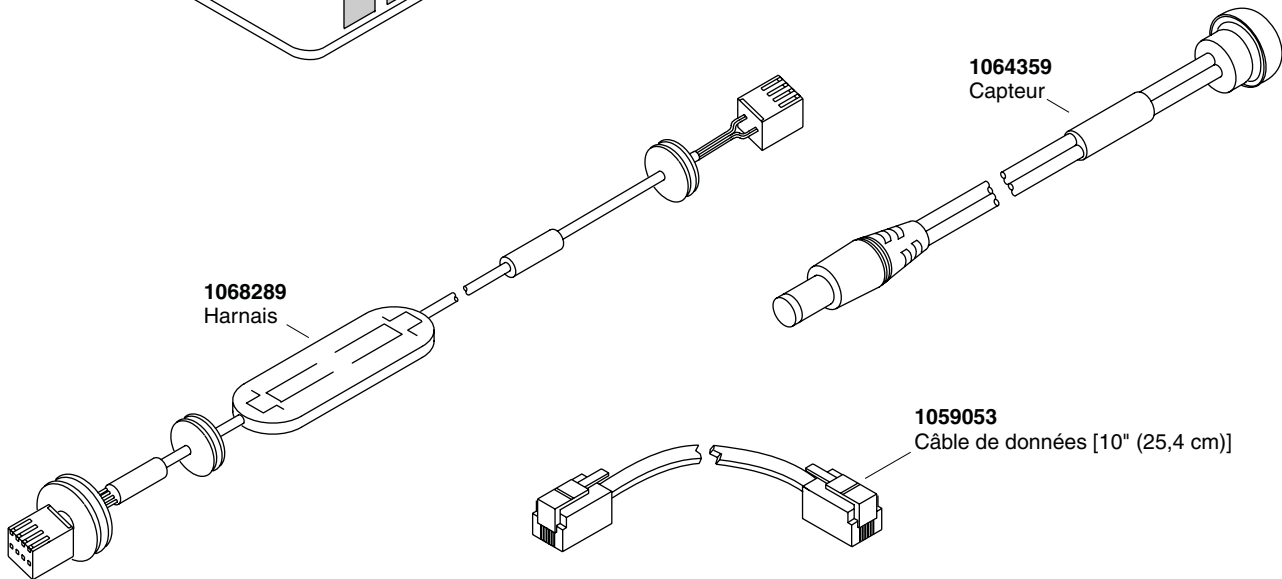
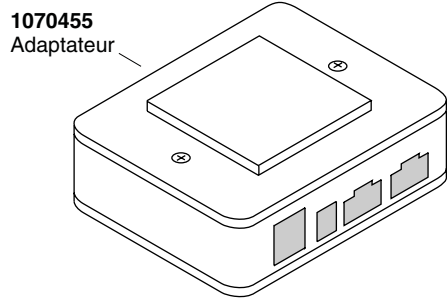
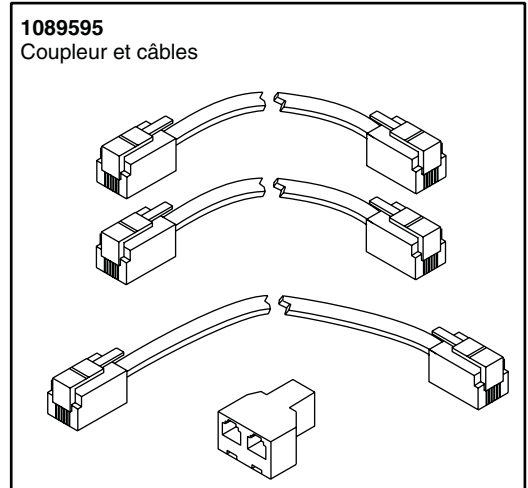
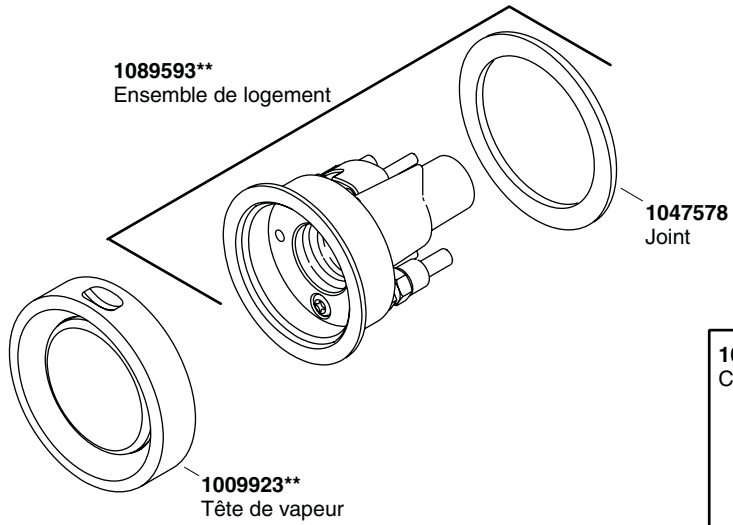

**\*\*Vous devez spécifier les codes de la finition et/ou de la couleur quand vous passez votre commande.**

## Pièces de rechange

## Dépannage

Ce guide de dépannage est seulement destiné à une aide générale. Pour des problèmes ou questions concernant le dépannage et l'installation, composer le 1-800-4-KOHLER.

Symptômes	Causes probables	Action recommandée
1. "GEN TEST" LED est éteinte.	A. Le générateur de vapeur n'est pas connecté à l'adaptateur de vapeur.	A. Vérifier le câble du générateur de vapeur pour une bonne connexion à l'adaptateur de vapeur.
	B. Le générateur de vapeur n'est pas connecté à la ligne AC.	B. Vérifier le câble du générateur de vapeur pour une bonne connexion à la ligne AC.
	C. Le câble du générateur de vapeur est endommagé.	C. Remplacer le câble du générateur de vapeur.
	D. L'adaptateur de vapeur est endommagé.	D. Remplacer l'adaptateur de vapeur.
	E. Le générateur de vapeur est endommagé.	E. Remplacer le générateur de vapeur.
2. LED "GEN TEST" LED est en MARCHE, MARCHE clignote en vert, ou MARCHE en rouge.	A. Le générateur de vapeur est endommagé.	A. Remplacer le générateur de vapeur.
3. LED "TEMP SENSOR" est en MARCHE et clignote en rouge, MARCHE en vert, ou MARCHE en rouge.	A. Le capteur de température ambiante est déconnecté.	A. Vérifier la bonne connexion du capteur de température ambiante.
	B. L'ensemble de capteur de température ambiante est endommagé.	B. Remplacer l'ensemble du capteur de température ambiante.
	C. L'adaptateur de vapeur est endommagé.	C. Remplacer l'adaptateur de vapeur.
4. LED "DATA LINK" est en MARCHE et clignote en rouge, MARCHE en vert, ou MARCHE en rouge.	A. L'adaptateur de vapeur n'est pas correctement connecté au module média.	A. Vérifier la bonne connexion du câble d'adaptateur de vapeur au module média.
	B. Le câble entre l'adaptateur de vapeur et le module média est endommagé.	B1. Vérifier la bonne connexion du câble d'adaptateur de vapeur au module média. B2. Remplacer le câble. B3. Contacter le service clientèle au 1-800-4-KOHLER.
	C. Élément de chauffage défectueux.	C. Contacter le service clientèle au 1-800-4-KOHLER.
5. Pas d'émission de vapeur.	A. La tuyauterie n'est pas correctement raccordée.	A. Rattacher les tuyaux proprement.
	B. La tête de vapeur est bloquée.	B. Retirer la tête de vapeur (après refroidissement) et s'assurer que le plongeur glisse librement sur le capuchon.
6. Il y a un débit continu d'eau depuis la tête de vapeur. Le débit d'eau durant le cycle de purge automatique est normal.	A. L'alimentation d'eau est incorrectement attachée au générateur de vapeur.	A. Connecter l'alimentation d'eau à la bonne entrée.
	B. L'ensemble d'alimentation d'eau est coincé.	B. Retirer et inspecter l'ensemble d'alimentation d'eau dans le générateur.
	C. La valve solénoïde est défectueuse.	C. Retirer et remplacer la valve solénoïde.

# Guía del usuario

## Generador de vapor

### Gracias por elegir los productos Kohler

Gracias por elegir los productos de Kohler. Su producto de Kohler Company refleja la verdadera pasión por el diseño, la mano de obra, la artesanía y la innovación que forman parte de Kohler Company. Estamos seguros que su confiabilidad y belleza excederán sus más altas expectativas, dándole satisfacción por años.

Toda la información que aparece en la guía está basada en la información más reciente disponible al momento de publicación. En Kohler Company, nos esforzamos por alcanzar nuestra misión de mejorar el nivel del buen vivir de quienes disfrutan de nuestros productos y servicios. Nos reservamos el derecho de efectuar cambios en las características, embalaje o disponibilidad del producto en cualquier momento, sin previo aviso.

Dedique unos minutos para leer esta guía. Preste especial atención a las instrucciones de cuidado y limpieza.

### Información importante de seguridad

**¡IMPORTANTE!** Al usar esta unidad, siempre siga las precauciones básicas.



**ADVERTENCIA: Riesgo de lesiones personales.** Si se siente mal mientras toma el baño de vapor, usted debe apagar el vapor, tome una ducha fría, abra la puerta o salga de la unidad.



**ADVERTENCIA: Riesgo de lesiones personales.** El baño de vapor puede causar fatiga, tal como lo hacen los baños calientes, las duchas y los baños sauna. Por ello, el baño de vapor no es recomendable para mujeres embarazadas, personas que padezcan problemas cardíacos, hipertensión, problemas circulatorios, así como personas que estén bajo la influencia de bebidas alcohólicas, drogas, medicamentos o bajo la atención de un médico.



**ADVERTENCIA: Riesgo de lesiones personales.** **NO** consuma bebidas alcohólicas ni tome drogas o medicamentos antes o durante el uso del baño de vapor. El uso de alcohol y drogas afecta la capacidad mental e inhibe ciertas funciones corporales tales como el ritmo cardíaco y la respiración, lo cual constituye un serio peligro.



**ADVERTENCIA: Riesgo de lesiones a los niños.** No permita que los niños utilicen esta unidad sin estricta supervisión en todo momento. El generador de vapor no está diseñado para que lo usen los niños.



**ADVERTENCIA: Riesgo de quemaduras.** No toque el cabezal de vapor durante el funcionamiento. El cabezal de vapor está caliente durante su funcionamiento.



**ADVERTENCIA: Riesgo de lesiones personales o daños a la propiedad.** Evite el contacto con el tanque de agua y las líneas de descarga de vapor durante el funcionamiento del generador o inmediatamente después de apagarlo. Utilice lentes de seguridad y ropa protectora al dar mantenimiento al generador de vapor. El generador de vapor funciona a temperaturas altas, lo que puede ocasionar lesiones personales o daños materiales.

**AVISO:** Use esta unidad solamente para el fin con el que se diseñó, tal como se explica en este manual. **NO** use equipos adicionales que no estén recomendados por Kohler Co.

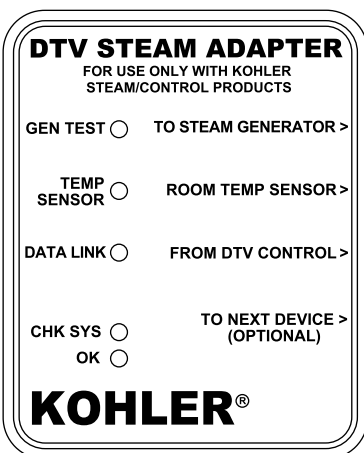

## Funcionamiento del generador de vapor

**NOTA:** Consulte las instrucciones incluidas con la interface digital del usuario y el módulo de medios.

### Funcionamiento normal

- El diodo emisor de luz "GEN TEST" parpadea en color verde cada segundo (un segundo encendido y un segundo apagado).
- El diodo emisor de luz "TEMP SENSOR" parpadea en color verde cada segundo (un segundo encendido y un segundo apagado).
- El diodo emisor de luz "DATA LINK" parpadea en color verde cada segundo (un segundo encendido y un segundo apagado).

### Funcionamiento anormal (para obtener más información, consulte los procedimientos para resolver problemas)

- El diodo emisor de luz "GEN TEST" está apagado, parpadea en color rojo, encendido constante en color verde o encendido constante en color rojo.
- El diodo emisor de luz "TEMP SENSOR" está apagado, parpadea en color rojo, encendido constante en color verde o encendido constante en color rojo.
- El diodo emisor de luz "DATA LINK" está apagado, parpadea en color rojo, encendido constante en color verde o encendido constante en color rojo.

### La función de autolimpieza



**ADVERTENCIA: Riesgo de lesiones personales.** No entre al área de la ducha cuando la función de autolimpieza esté activada.

**AVISO:** Después de que el generador de vapor funcione 600 minutos, automáticamente se recordará al usuario que utilice la función de autolimpieza. El generador de vapor podrá utilizarse tres veces más antes de que se tenga que activar la función de autolimpieza. Si no inicia la función de autolimpieza después del tercer recordatorio, el sistema se bloqueará. Entonces, es necesario hacer funcionar la autolimpieza para continuar con el funcionamiento del vapor.

**NOTA:** Cuando se activa la función de autolimpieza, generalmente sale agua por el cabezal de vapor.

## Cuidado y limpieza

Para obtener los mejores resultados, tenga presente lo siguiente al limpiar su producto KOHLER:

- Para la limpieza, utilice solamente un detergente suave como el jabón líquido para lavar platos y agua tibia. No utilice limpiadores abrasivos que puedan rayar u opacar la superficie.

## Cuidado y limpieza (cont.)

- Lea atentamente la etiqueta del producto de limpieza para asegurar que no presente riesgos al usarse en el material.
- Siempre pruebe la solución de limpieza en un área oculta antes de aplicarla a toda la superficie.
- No deje por tiempo prolongado los limpiadores en la superficie.
- Limpie con un trapo y enjuague completa e inmediatamente con agua después de aplicar limpiadores. Enjuague y seque las superficies cercanas que se hayan rociado.
- Utilice una esponja o trapo suave y húmedo. Nunca utilice materiales abrasivos como cepillos o estropajos de tallar para limpiar las superficies.

Para obtener información detallada de limpieza y los limpiadores a considerar, visite [www.kohler.com/clean](http://www.kohler.com/clean). Para solicitar información sobre el cuidado y la limpieza, llame al 1-800-456-4537 y presione 1 para productos Kohler y luego 3 para documentos.

## Garantía limitada de tres años

### Generador de vapor KOHLER GARANTÍA LIMITADA DE TRES AÑOS

Se garantiza al comprador consumidor original que las unidades de generador de vapor KOHLER fabricados después del 15 de septiembre del 2001, están libres de defectos de fabricación en cuanto al material y mano de obra durante el uso residencial normal durante (3) tres años a partir de la fecha de instalación. Esta garantía se aplica sólo a las unidades de generador de vapor KOHLER instaladas en los Estados Unidos de América, Canadá o México (Norteamérica).

En caso de que se presente algún defecto durante el uso residencial normal, Kohler Co., a su criterio, reparará o reemplazará la unidad, o realizará los ajustes pertinentes. Los daños causados por accidentes, uso indebido o abuso no están cubiertos en la presente garantía. Al presentar las reclamaciones de garantía a Kohler Co., es necesario incluir la prueba de compra (recibo original). Kohler Co. no se hace responsable de los gastos de mano de obra, desinstalación, instalación u otros gastos indirectos. En ningún caso la responsabilidad de Kohler Co. excederá el precio de compra de la unidad.

Si este producto se usa comercialmente o se instala fuera de Norteamérica, Kohler Co. garantiza que la unidad está libre de defectos de material y mano de obra por un (1) año, a partir de la fecha de instalación, estando en efecto todas las demás condiciones de la presente garantía, excepto la duración.

Para obtener servicio de garantía, comuníquese con Kohler a través de su distribuidor, contratista de plomería, distribuidor a través de Internet, o escriba directamente a: Kohler Co., Attn: Customer Service Department, 444 Highland Drive, Kohler, WI 53044, USA, o llame al 1-800-4-KOHLER desde los Estados Unidos, al 1-800-964-5590 desde Canadá, o al 001-877-680-1310 desde México.

**Las garantías anteriormente mencionadas sustituyen todas las demás garantías, expresas o implícitas, incluyendo, entre otras, las garantías implícitas de comercialización e idoneidad para un propósito en particular. Kohler Co. y/o el vendedor no se hacen responsables por ningún concepto de daños particulares, incidentales o indirectos.**

Algunos estados/provincias no permiten limitaciones en cuanto a la duración de una garantía implícita o a la exclusión o limitaciones de daños particulares, incidentales o indirectos, por lo que estas limitaciones y exclusiones pueden no aplicar a su caso. Esta garantía le otorga ciertos derechos legales específicos. Además, usted puede tener otros derechos que varían de estado a estado y provincia a provincia.

**El presente documento constituye la garantía exclusiva por escrito de Kohler Co.**

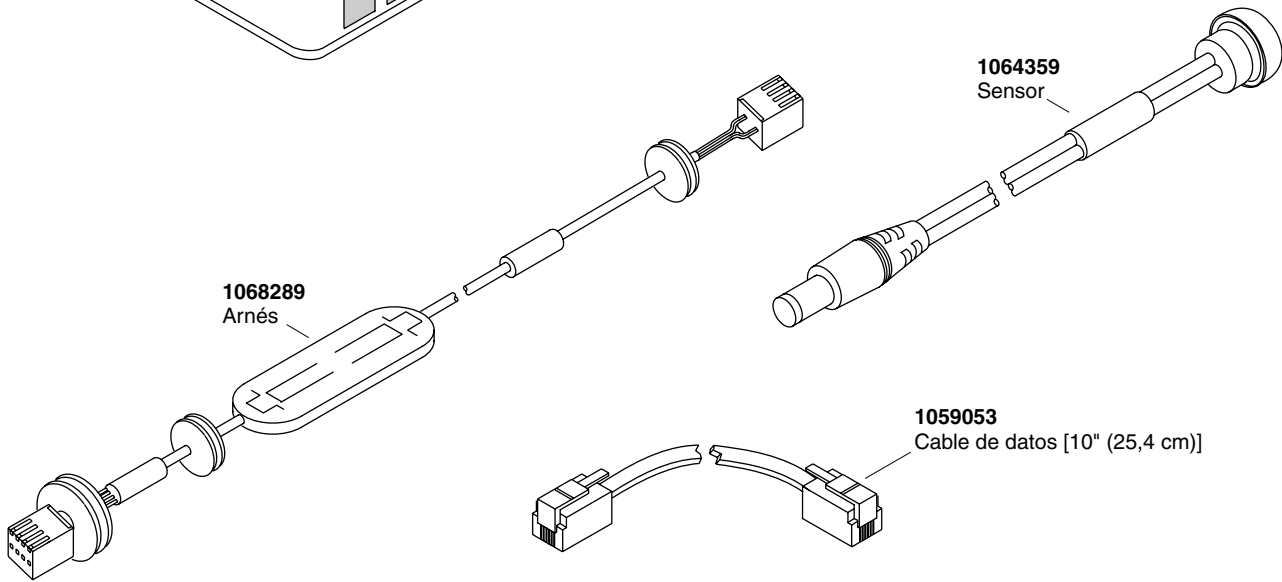
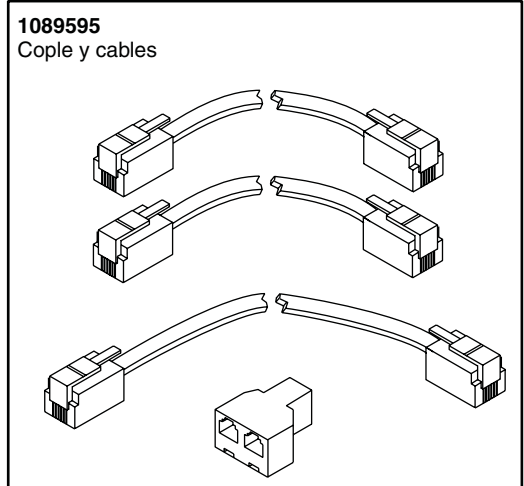
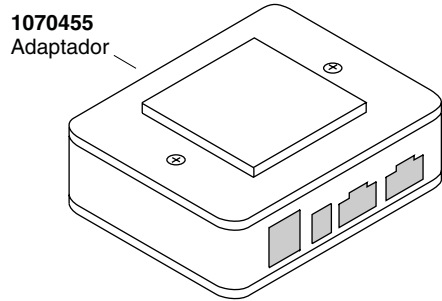
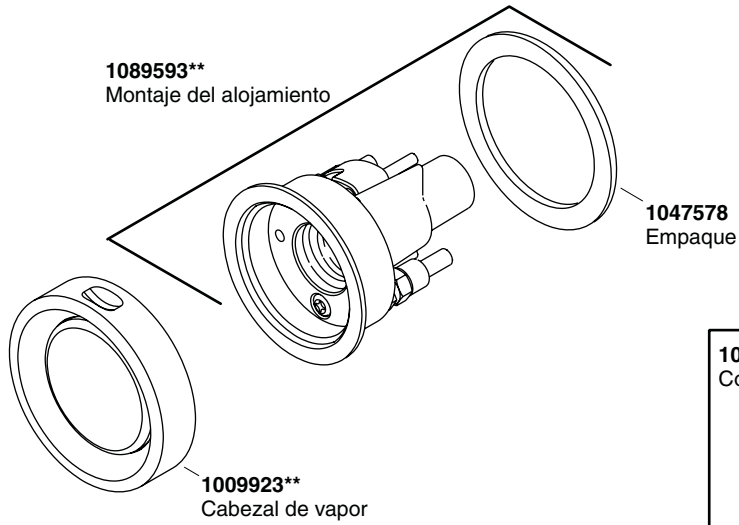

**\*\*Se debe especificar el código del acabado/color con el pedido.**

## Piezas de repuesto

## Procedimiento para resolver problemas

Esta guía para resolver problemas está diseñada únicamente como ayuda general. Para preguntas de servicio e instalación, llame al 1-800-4-KOHLER.

Síntomas	Causas probables	Acción recomendada
1. El diodo emisor de luz "GEN TEST" está apagado.	A. El generador de vapor no está conectado al adaptador de vapor.	A. Revise que el cable del generador de vapor esté bien conectado al adaptador de vapor.
	B. El generador de vapor no está conectado a la línea de CA.	B. Revise que el cable del generador de vapor esté bien conectado a la línea de CA.
	C. El cable del generador de vapor está dañado.	C. Reemplace el cable del generador de vapor.
	D. El adaptador de vapor está dañado.	D. Reemplace el adaptador de vapor.
	E. El generador de vapor está dañado.	E. Reemplace el generador de vapor.
2. El diodo emisor de luz "GEN TEST" parpadea en color rojo, está encendido constante en color verde o está encendido constante en color rojo.	A. El generador de vapor está dañado.	A. Reemplace el generador de vapor.
3. El diodo emisor de luz "TEMP SENSOR" parpadea en color rojo, está encendido constante en color verde o está encendido constante en color rojo.	A. El sensor de la temperatura del cuarto está desconectado.	A. Revise que el sensor de la temperatura del cuarto funcione correctamente.
	B. El montaje del sensor de la temperatura del cuarto está dañado.	B. Reemplace el montaje del sensor de la temperatura del cuarto.
	C. El adaptador de vapor está dañado.	C. Reemplace el adaptador de vapor.
4. El diodo emisor de luz "DATA LINK" parpadea en color rojo, está encendido constante en color verde o está encendido constante en color rojo.	A. El adaptador de vapor no está bien conectado al módulo de medios.	A. Revise que el cable del adaptador de vapor esté bien conectado al módulo de medios.
	B. El cable entre el adaptador de vapor y el módulo de medios está dañado.	B1. Revise que el cable del adaptador de vapor esté bien conectado al módulo de medios. B2. Reemplace el cable. B3. Comuníquese con el departamento de servicio al cliente al 1-800-4-KOHLER.
	C. Elemento térmico en mal estado.	C. Comuníquese con el departamento de servicio al cliente al 1-800-4-KOHLER.
5. No hay generación de vapor.	A. La tubería no está bien conectada.	A. Vuelva a conectar la tubería correctamente.
	B. El cabezal de vapor está obstruido.	B. Desinstale el cabezal de vapor (después de que se enfríe) y verifique que el pistón se mueva libremente en la tapa.
6. El cabezal de vapor tiene un flujo continuo de agua. El flujo de agua durante el ciclo automático de purga es normal.	A. El suministro de agua no está bien conectado al generador de vapor.	A. Conecte el suministro de agua a la entrada correcta.
	B. El montaje del alimentador de agua está atascado.	B. Desinstale e inspeccione el alimentador de agua en el generador.
	C. La válvula de solenoide no funciona bien.	C. Desinstale y reemplace la válvula de solenoide.









USA: 1-800-4-KOHLER  
Canada: 1-800-964-5590  
México: 001-877-680-1310

[kohler.com](http://kohler.com)

THE BOLD LOOK  
OF **KOHLER**®

©2008 Kohler Co.

1069332-5-B