

Installation and Care Guide Guide d'installation et d'entretien Guía de instalación y cuidado

Bath and Shower Valve
Valve de baignoire et de douche
Válvula de bañera y ducha

K-11748-K

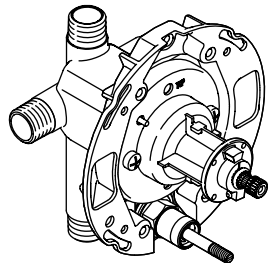

K-11748-KS

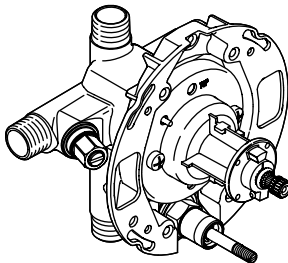

M product numbers are for Mexico (i.e. K-12345M)
Los números de productos seguidos de M
corresponden a México (Ej. K-12345M)

USA/Canada: 1-800-4KOHLER
México: 001-800-456-4537

kohler.com

THE BOLD LOOK
OF **KOHLER**®

1128093-2-C

©2010 Kohler Co.

IMPORTANT INSTRUCTIONS

READ AND SAVE FOR THE CONSUMER



WARNING: Risk of scalding or other severe injury.

- Before completing installation, the installer must set the maximum water temperature setting of this valve to minimize the risks associated with scalding hazards according to ASTM F 444.
- Do not install a shut-off device on either outlet of this valve. The installation of any such device may create a cross-flow condition at the valve and affect the water temperature.
- Factors that change the temperature of the water supplied to the valve, such as seasonal water temperature changes, and water heater replacement or servicing, will change the maximum water temperature supplied by the valve and may create a scalding hazard. The pressure-balanced valve **will not** compensate for changes in the water supply temperature; adjust the maximum water temperature setting of this pressure-balanced valve when such changes occur.
- Pressure-balanced valves may not provide protection against scalding if there is a failure of other temperature-limiting devices elsewhere in the plumbing system.

NOTICE: Only apply silicone based lubricants to these valves. Do not use petroleum based lubricants. Petroleum based lubricants will harm the O-rings, seals, and plastic components.

The installer is responsible for installing the valve and adjusting the maximum water temperature of this pressure-balanced valve according to instructions.

This valve meets or exceeds ANSI A112.18.1 and ASSE 1016.

If you do not understand any of the installation or temperature adjustment instructions in this document, in the United States please contact our Customer Care Center at **1-800-4KOHLER**. Outside the U.S., please contact your distributor.

IMPORTANT NOTICE TO INSTALLERS! Please fill in the blanks in the information box below and on the valve label. Retain this information for future reference.

NOTICE TO HOMEOWNERS! This device has been preset by _____ of _____ to ensure a safe maximum temperature. Any change in the setting may raise the discharge temperature above the limit considered safe, and lead to scalds.
Date: _____

CONSIGNES IMPORTANTES

LIRE ET CONVERTIR POUR LE CONSOMMATEUR



AVERTISSEMENT: Risque de brûlures ou autres blessures graves.

- Avant de commencer l'installation, l'installateur doit régler la température maximale de l'eau de cette valve pour réduire au minimum les risques associés aux dangers d'ébouillantage, conformément à la norme ASTM F 444.
- Ne pas installer un dispositif d'arrêt sur les sorties de cette valve. L'installation d'un tel dispositif peut créer une condition de débit croisé au régulateur et modifier la température de l'eau.

CONSIGNES IMPORTANTES (cont.)

- Les facteurs qui changent la température de l'eau fournie à cette valve, tels que les changements de température d'eau saisonniers, et le remplacement ou l'entretien du chauffe-eau, changeront la température maximale de l'eau fournie par le régulateur et pourront présenter un danger de brûlures. La valve à pression réglée ne compensera pas les changements de température d'alimentation d'eau; ajuster la température maximale de cette valve à pression équilibrée si de tels changements se produisent.
- Les valves à pression équilibrée peuvent ne pas assurer une protection contre les brûlures en cas de défaillance d'autres dispositifs de limitation de température installés ailleurs sur le réseau de plomberie.

NOTICE: Seuls des lubrifiants à base de silicone devraient être appliqués à ces valves. Ne pas utiliser de lubrifiants à base de pétrole. Des lubrifiants à base de pétrole endommageront les joints toriques, les joints et les composants en plastique.

L'installateur est responsable de l'installation de la valve et du réglage de la température maximale de l'eau de cette valve à pression équilibrée conformément aux instructions.

Cette valve satisfait ou dépasse les exigences des normes ANSI A112.18.1 et ASSE 1016.

Si vous ne comprenez pas les instructions d'installation ou de réglage de la température fournis dans le présent document, veuillez contacter notre centre de service clientèle aux États-Unis au 1-800-4KOHLER. Hors des États-Unis, veuillez contacter votre distributeur.

AVIS IMPORTANT AUX INSTALLATEURS! Veuillez remplir les espaces vides dans la boîte d'information ci-dessous et sur l'étiquette de la valve. Conservez ces renseignements pour référence future.

AVIS AUX PROPRIÉTAIRES! Ce dispositif a été pré-réglé par _____ de _____ pour assurer une température maximale sécurisée. Toute modification de ce réglage peut augmenter la température d'évacuation au-delà de la limite considérée de sécurité et causer des brûlures.
Date: _____

INSTRUCCIONES IMPORTANTES

LÉALAS Y GUÁRDELAS PARA EL CLIENTE



ADVERTENCIA: Riesgo de quemaduras u otras lesiones graves.

- Antes de terminar la instalación, el instalador debe ajustar la temperatura máxima del agua en la válvula para reducir el riesgo de quemaduras, según la norma ASTM F 444.
- No instale un dispositivo de cierre ninguna salida de esta válvula. La instalación de tales dispositivos puede producir contracorriente en la válvula y afectar la temperatura del agua.
- Los factores que cambian la temperatura del agua suministrada a la válvula, tales como los cambios de temperatura debido a las estaciones del año y el mantenimiento o reemplazo del calentador de agua, afectarán la temperatura máxima del agua suministrada por la válvula y pueden causar quemaduras. La válvula reguladora de presión **no** compensará los cambios de temperatura del agua; ajuste la temperatura máxima del agua de esta válvula reguladora de presión cuando se produzcan tales cambios.
- Es posible que las válvulas reguladoras de presión no protejan contra las quemaduras si otros aparatos de limitación de la temperatura en el sistema de plomería no funcionan correctamente.

INSTRUCCIONES IMPORTANTES (cont.)

AVISO: Sólo aplique lubricantes con base de silicona a estas válvulas. No utilice lubricantes derivados del petróleo. Los lubricantes derivados del petróleo dañarán los arosellos (O-rings), los sellos y los componentes de plástico.

El instalador tiene la responsabilidad de instalar la válvula y ajustar la temperatura máxima del agua de esta válvula reguladora de presión según las instrucciones.

Esta válvula cumple o excede las normas ANSI A112.18.1 y ASSE 1016.

Si usted no entiende las instrucciones de instalación o de ajuste de temperatura contenidas en este documento, desde los Estados Unidos llame a nuestro Departamento de Atención al Cliente, al 1-800-4KOHLER. Fuera de los Estados Unidos, comuníquese con su distribuidor.

¡AVISO IMPORTANTE A LOS INSTALADORES! Por favor, llene el cuadro de información que se presenta a continuación y en la etiqueta de la válvula. Guarde esta información para referencia futura.

¡AVISO AL USUARIO! Este aparato ha sido ajustado por _____ de _____ para asegurar una temperatura máxima segura. Cualquier cambio en el ajuste puede aumentar la temperatura de salida del agua por encima del límite considerado seguro y ocasionar quemaduras.
Fecha: _____

Tools/Outils/Herramientas

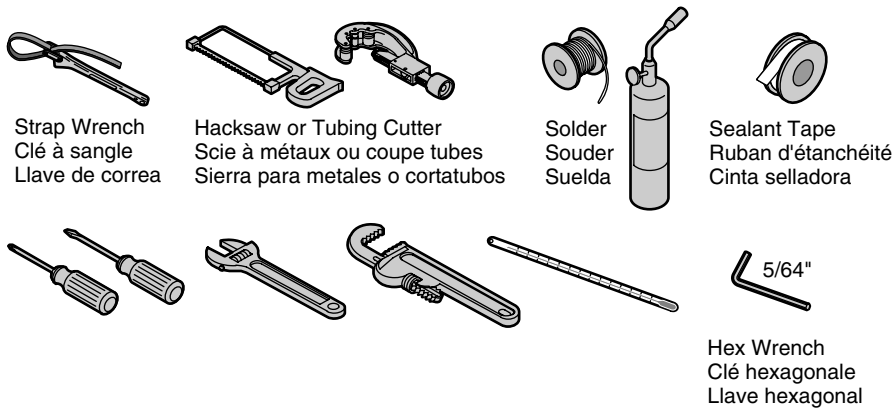

Important Information



CAUTION: Risk of personal injury. If the water temperature is set too high, scalding will occur. The water temperature should never be set above 120°F (49°C).

NOTICE: Do not force the handle in any direction. Forcing the handle will damage the valve.

NOTE: The primary outlet is the outlet that the water will flow from when the valve is turned on. Water will flow from the secondary outlet when the diverter is pressed.

Important Information (cont.)

- This valve can be used for 2 different installation configurations: 1) Bath Spout (primary) with Showerhead or Handshower (secondary) and 2) Showerhead (primary) with Handshower (secondary). See the "Installation Options" section for example piping options. Follow only the instructions that apply to your chosen installation.
- This valve can be used for thin and thick wall installations. Thin wall installations are typically fiberglass and acrylic. Thick wall installations are typically tile, plaster, marble, or other similar material.
- Observe all local plumbing and building codes.
- Shut off the main water supply.

Informations importantes



ATTENTION: Risque de blessures corporelles. Si la température d'eau est trop haute, des risques de brûlures peuvent avoir lieu. La température de l'eau ne devrait jamais être supérieure à 120 °F (49 °C).

NOTICE: Ne forcer la poignée dans aucune direction. Forcer la poignée endommagera la valve.

REMARQUE: La sortie principale est la sortie d'où l'eau s'écoule lorsque la valve est mise en marche. L'eau s'écoule de la sortie secondaire lorsque l'on appuie sur l'inverseur.

- Cette valve peut être utilisée pour 2 configurations d'installation différentes: 1) Bec de baignoire (principal) avec pomme de douche ou douchette (secondaire) et 2) Pomme de douche (principale) avec douchette (secondaire). Consulter la section "Options d'installation" pour des options d'exemples de conduites. Suivre uniquement les instructions qui s'appliquent à l'installation choisie.
- Cette valve peut être utilisée pour des installations sur mur fin ou épais. Les installations sur mur fin sont généralement de la fibre de verre et de l'acrylique. Les installations sur mur épais sont généralement du carrelage, du plâtre, du marbre, ou d'autres matériaux similaires.
- Respecter tous les codes de plomberie et de bâtiment locaux.
- Couper l'alimentation d'eau principale.

Información importante



PRECAUCIÓN: Riesgo de lesiones personales Si la temperatura del agua se ajusta muy alta, se producirán quemaduras. La temperatura del agua nunca debe ajustarse a más de 120°F (49°C).

AVISO: No fuerce la manija en ninguna dirección. Si fuerza la manija dañará la válvula.

NOTA: La salida primaria es la salida por donde saldrá el agua al abrir la válvula. El agua fluirá de la salida secundaria al oprimir el desviador.

- Esta válvula se puede utilizar para 2 configuraciones diferentes de instalación: 1) Surtidor de bañera (primaria) con cabeza de ducha o ducha de mano (secundaria), y 2) Cabeza de ducha (primaria) con ducha de mano (secundaria). Consulte la sección "Opciones de instalación" para obtener ejemplos de las opciones de tubería. Siga las instrucciones correspondientes a la instalación que haya elegido.
- Esta válvula se puede utilizar para instalaciones en pared delgada y gruesa. Las instalaciones en paredes delgadas generalmente llevan fibra de vidrio o acrílico. Las instalaciones en paredes gruesas consisten normalmente en azulejo, yeso, mármol u otros materiales similares.

Información importante (cont.)

- Cumpla con todos los códigos locales de plomería y construcción.
- Cierre el suministro principal de agua.

Preparation/Préparation/Preparación

Installation Options Options d'installation Opciones de instalación

1

Bath as Primary Outlet
Bain comme sortie principale
Bañera como salida primaria

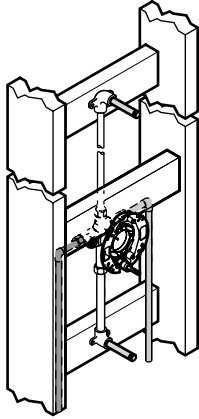

2

Showerhead as Primary Outlet
Pomme de douche comme sortie principale
Cabeza de ducha como salida primaria

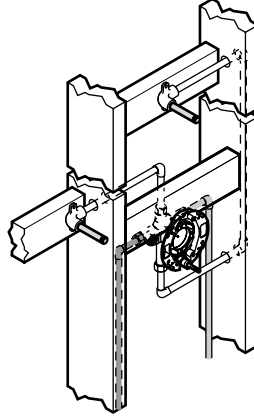

Prepare the Valve

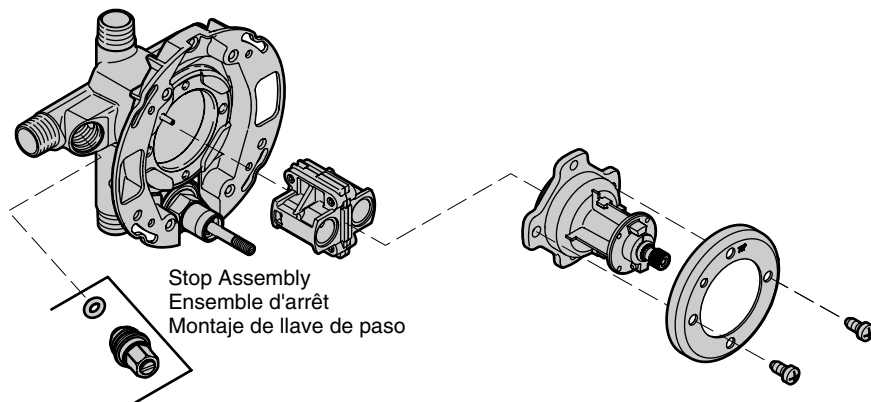

IMPORTANT! The internal components of the valve will only need to be removed for back-to-back installations (reversed valve only) or installations that require soldering of connections.

NOTE: Only valves with stops will include the stop assembly.

Solder Installations Only

IMPORTANT! The internal components of the valve will only need to be removed for back-to-back installations (reversed valve only) or installations that require soldering of connections.

- Remove the plaster guard (not shown).
- Remove all internal valve components as shown and set aside.

Back-to-Back Installations Only

- Remove the plaster guard (not shown).
- For the reversed valve, remove all internal valve components as shown and set aside. The stop assembly does not need to be removed from the valve if soldering is not needed.

Préparer la valve

IMPORTANT! Les composants internes de la valve doivent seulement être retirés pour les installations dos à dos (valve inversée seulement) ou les installations qui nécessitent le soudage des connexions.

REMARQUE: Seulement les valves munies de butées incluent l'ensemble de butées.

Installations avec soudure seulement

IMPORTANT! Les composants internes de la valve doivent seulement être retirés pour les installations dos à dos (valve inversée seulement) ou les installations qui nécessitent le soudage des connexions.

Préparer la valve (cont.)

- Retirer le renfort de plâtre (non illustré).
- Retirer tous les composants de la valve interne tel qu'illustré et les mettre de côté.

Installations dos à dos seulement

- Retirer le renfort de plâtre (non illustré).
- Pour la valve inversée, retirer tous les composants internes de la valve tel qu'illustré, et les mettre de côté. L'ensemble de butée ne doit pas être retiré de la valve si aucune soudure ne s'avère nécessaire.

Prepare la válvula

¡IMPORTANTE! Los componentes internos de la válvula se tienen que retirar sólo para instalaciones contiguas (sólo válvula invertida) o instalaciones que requieren soldadura de conexiones.

NOTA: Sólo válvulas con llaves de paso incluyen el montaje de llave de paso.

Sólo instalaciones de soldadura

¡IMPORTANTE! Los componentes internos de la válvula se tienen que retirar sólo para instalaciones contiguas (sólo válvula invertida) o instalaciones que requieren soldadura de conexiones.

- Retire el protector de yeso (no se muestra).
- Retire todos los componentes internos de la válvula como se ilustra y coloque a un lado.

Sólo instalaciones contiguas

- Retire el protector de yeso (no se muestra).
- Para la válvula invertida, retire todos los componentes internos de la válvula como se ilustra y coloque a un lado. No es necesario retirar el montaje de llave de paso de la válvula si no se necesita soldar.

Roughing-In

Showerhead/Bath Spout Installations

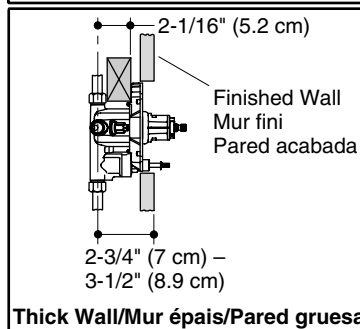
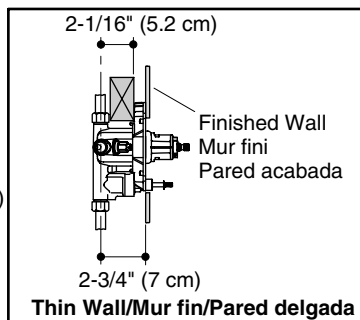
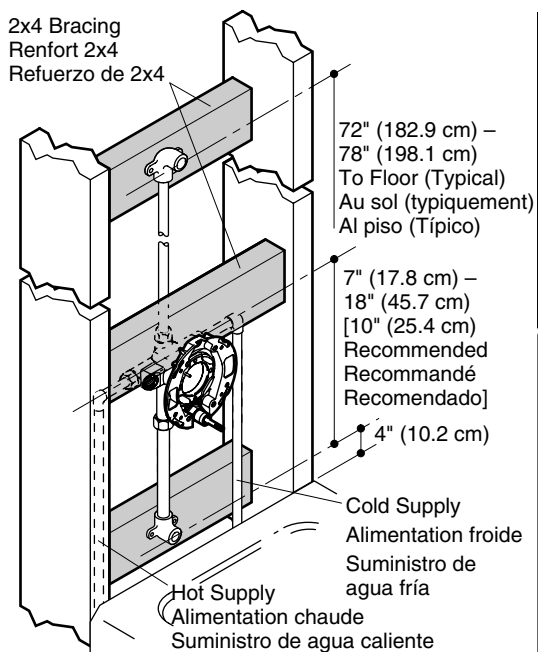

For Back-to-Back Installations: Proceed to the "Install the Supply Piping and Valve, Back-to-Back" section.

- Route the supplies and install the valve. Refer to the roughing-in illustration for your installation.

NOTE: The position of the 2x4 bracing is dependent on the thickness of your finished wall.

- Install 2x4 bracing behind the plate as shown.
- Install bracing at the showerhead and bath spout outlet installation locations.
- Connect the water supplies using 1/2" copper, CPVC, or PEX components. Use thread sealant on all threaded connections.
- Proceed to the "Route Piping" section for your installation configuration.

Plan de raccordement

Installations de becs de pomme de douche/bain

Pour les installations dos à dos: Passer à la section "Installer les conduits d'alimentation et de la valve, dos-à-dos".

- Acheminer les conduits et installer la valve. Se reporter à l'illustration du plan de raccordement pour l'installation en question.

Plan de raccordement (cont.)

REMARQUE: La position du renforcement 2x4 dépend de l'épaisseur du mur fini.

- Installer le renforcement 2x4 à l'arrière de la plaque, tel qu'illustré.
- Installer le renforcement au niveau des emplacements d'installation de la sortie du bec de la pomme de douche et du bain.
- Connecter les conduits d'alimentation en eau en utilisant les composants en cuir 1/2", CPVC ou PEX. Utiliser du ruban d'étanchéité sur toutes les connexions filetés.
- Passer à la section "Acheminement des conduits" pour la configuration de l'installation en question.

Diagrama de instalación

Instalaciones de cabeza de ducha/surtidor de bañera

Para instalaciones contiguas: Proceda a la sección "Instale la tubería de suministro y la válvula, continua".

- Tienda los suministros e instale la válvula. Consulte el diagrama de instalación según su instalación.

NOTA: La posición de los refuerzos de 2x4 depende del grosor de su pared terminada.

- Instale refuerzos de 2x4 detrás de la placa como se muestra.
- Instale los refuerzos en los lugares de instalación de la salida de la cabeza de ducha y del surtidor de bañera.
- Conecte los suministros de agua utilizando componentes de 1/2" de cobre, CPVC o PEX. Utilice cinta selladora de roscas en todas las conexiones roscadas.
- Proceda a la sección "Tienda la tubería" que corresponda a la configuración de su instalación.

Roughing-In

Showerhead/Handshower Installations

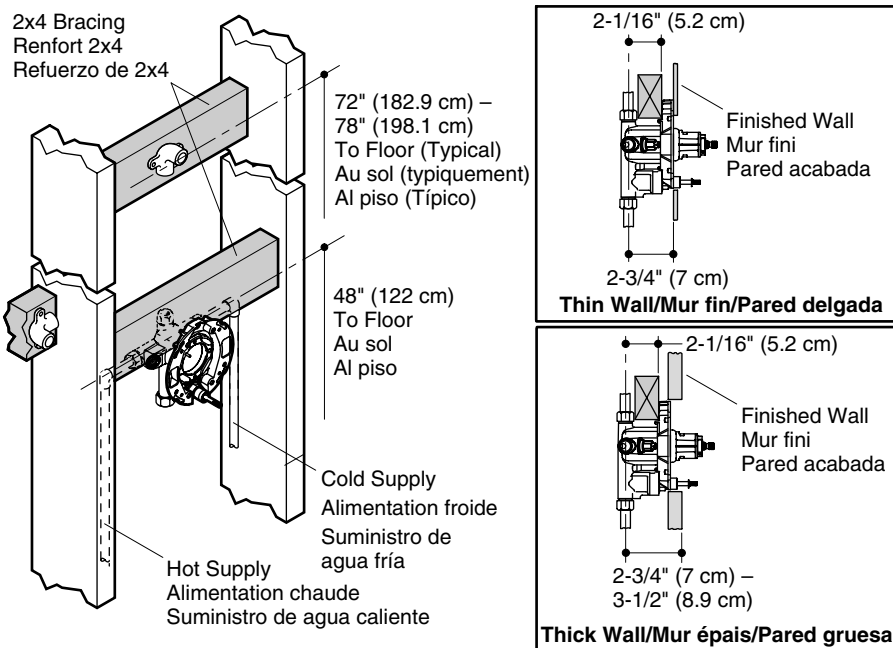

For Back-to-Back Installations: Proceed to the "Install the Supply Piping and Valve, Back-to-Back" section.

- Route the supplies and install the valve. Refer to the roughing-in illustration for your installation.

NOTE: The position of the 2x4 bracing is dependent on the thickness of your finished wall.

- Install 2x4 bracing behind the plate as shown.

NOTE: The outlet positions are dependant on your particular installation and may differ from the illustration shown.

- Install bracing at the showerhead and handshower outlet installation locations.
- Connect the water supplies using 1/2" copper, CPVC, or PEX components. Use thread sealant on all threaded connections.
- Proceed to the "Route Piping" section for your installation configuration.

Plan de raccordement

Installations de pomme de douche/douchette

Pour les installations dos à dos: Passer à la section "Installer les conduits d'alimentation et de la valve, dos-à-dos".

- Acheminer les conduits et installer la valve. Se reporter à l'illustration du plan de raccordement pour l'installation en question.

REMARQUE: La position du renforcement 2x4 dépend de l'épaisseur du mur fini.

- Installer le renforcement 2x4 à l'arrière de la plaque, tel qu'illustré.

REMARQUE: Les positions de sortie dépendent de l'installation en question et peuvent être différentes de ce qui est illustré.

- Installer le renforcement au niveau des emplacements d'installation de la sortie de la pomme de douche et du bain.
- Connecter les conduits d'alimentation en eau en utilisant les composants en cuir 1/2", CPVC ou PEX. Utiliser du ruban d'étanchéité sur toutes les connexions filetéés.
- Passer à la section "Acheminement des conduits" pour la configuration de l'installation en question.

Diagrama de instalación

Instalaciones de cabeza de ducha/ducha de mano

Para instalaciones contiguas: Proceda a la sección "Instale la tubería de suministro y la válvula, continua".

- Tienda los suministros e instale la válvula. Consulte el diagrama de instalación según su instalación.

NOTA: La posición de los refuerzos de 2x4 depende del grosor de su pared terminada.

- Instale refuerzos de 2x4 detrás de la placa como se muestra.

NOTA: Las posiciones de salida dependen de su instalación particular y puede diferir de la ilustración mostrada.

- Instale los refuerzos en los lugares de instalación de la salida de la cabeza de ducha y de la ducha de mano.
- Conecte los suministros de agua utilizando componentes de 1/2" de cobre, CPVC o PEX. Utilice cinta selladora de roscas en todas las conexiones roscadas.
- Proceda a la sección "Tienda la tubería" que corresponda a la configuración de su instalación.

Install the Supply Piping and Valve

Back-to-Back Installation

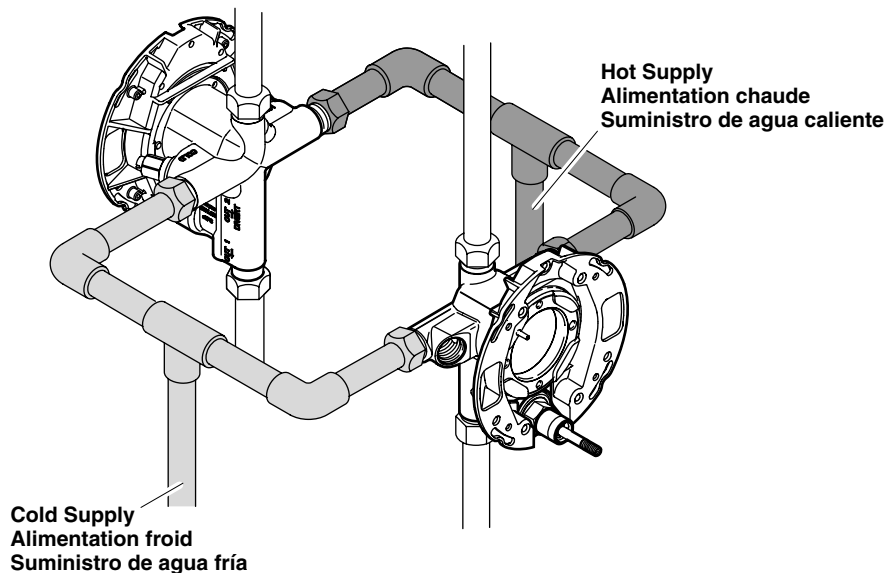

NOTICE: Do not install the valve body upside down.

- Route the supplies and install the valves. Refer to the roughing-in illustration for your installation.

NOTE: One valve will have reversed supply connections, hot supply to "COLD" inlet and cold supply to "HOT" inlet.

- Connect the water supplies as shown. Use thread sealant on all threaded connections.
- Install 2x4 bracing behind the plate (not shown).
- Proceed to the "Route Piping" section for your installation configuration.

Installer le conduit d'alimentation et la valve

Installation dos à dos

NOTICE: Ne pas installer le corps de valve à l'envers.

- Acheminer les conduits et installer les valves. Se reporter à l'illustration du plan de raccordement pour l'installation en question.

REMARQUE: Une valve est munie de connexions d'alimentation inversée, de l'entrée d'alimentation chaude vers "COLD" (Froid) et de l'entrée d'alimentation froide vers "HOT" (Chaud).

Installer le conduit d'alimentation et la valve (cont.)

- Connecter les alimentations en eau tel qu'illustré. Utiliser du ruban d'étanchéité sur toutes les connexions filetées.
- Installer le renforcement 2x4 à l'arrière de la plaque (non illustré).
- Passer à la section "Acheminement des conduits" pour la configuration de l'installation en question.

Instale la tubería de suministro y válvula

Instalación contigua

AVISO: No instale el cuerpo de la válvula boca abajo.

- Tienda los suministros e instale las válvulas. Consulte el diagrama de instalación según su instalación.

NOTA: Una válvula tendrá las conexiones de suministro invertidas, el suministro de agua caliente a la entrada de agua fría (identificada COLD) y el suministro de agua fría a la entrada de agua caliente (identificada HOT).

- Conecte los suministros de agua como se muestra. Utilice cinta selladora de roscas en todas las conexiones roscadas.
- Instale refuerzos de 2x4 detrás de la placa (como se muestra).
- Proceda a la sección "Tienda la tubería" que corresponda a la configuración de su instalación.

Route Piping

Bath Spout as Primary Outlet

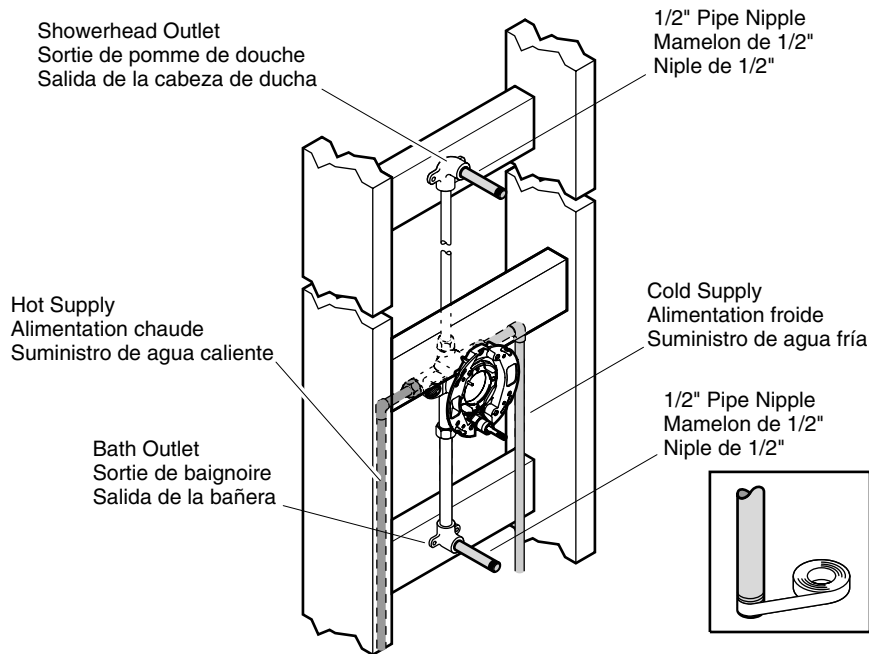

- Install piping and elbows to the bath and showerhead installation locations. Use thread sealant on all threaded connections.
- Secure the piping to the framing.
- Solder all needed connections.
- Temporarily install 1/2" pipe nipples to the elbows so they will extend at least 2" (5.1 cm) beyond the finished wall.
- Install caps to both pipe nipples.
- Proceed to the "Reassemble the Valve" section.

Acheminer les conduits

Bec de bain comme sortie principale

- Installer les conduits et les coudes sur les emplacements d'installation du bain et de la pomme de douche. Utiliser du ruban d'étanchéité sur toutes les connexions filetés.
- Sécuriser la tuyauterie au cadrage.
- Souder toutes les connexions nécessaires.
- Installer temporairement les mamelons de conduits 1/2" sur les coudes de manière à ce qu'ils s'étendent d'au moins 2" (5,1 cm) au-delà du mur fini.
- Installer les capuchons sur les deux mamelons de conduits.

Acheminer les conduits (cont.)

- Passer à la section " Réassemblage de la valve ".

Tienda la tubería

Surtidor de bañera como salida primaria

- Instale la tubería y los codos en los lugares de instalación de la bañera y de la cabeza de ducha. Utilice cinta selladora de roscas en todas las conexiones roscadas.
- Fije la tubería a la estructura de postes de madera.
- Suelde todas las conexiones necesarias.
- Instale provisionalmente niples de 1/2" a los codos de modo que sobresalgan por lo menos 2" (5,1 cm) de la pared acabada.
- Instale tapas en ambos niples.
- Prosiga a la sección "Vuelva a ensamblar la válvula".

Route Piping

Showerhead as Primary Outlet

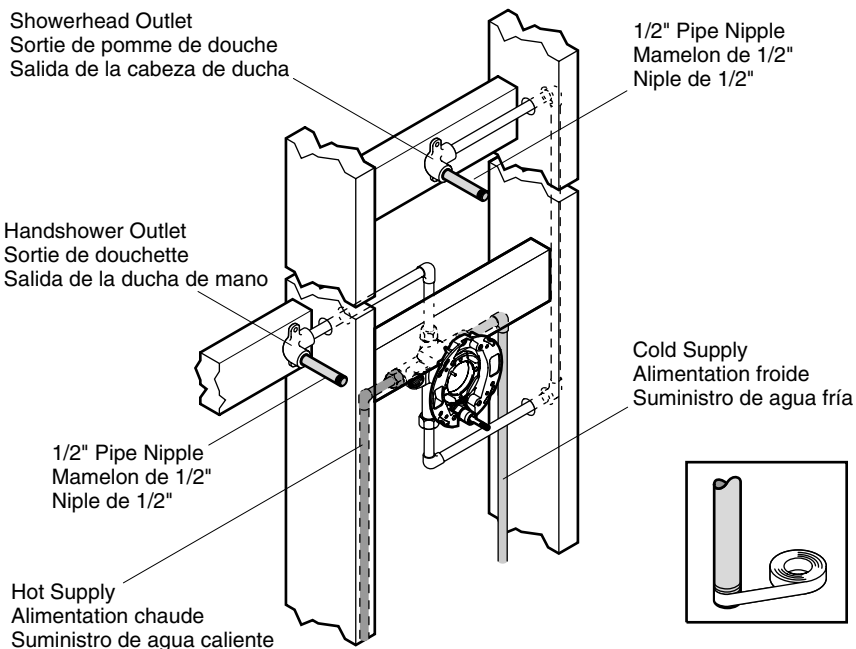

NOTE: Illustration shows the recommended piping configuration. Piping may need to be modified to accommodate your specific site.

- Install piping and elbows to the showerhead and handshower supply locations. Use thread sealant on all threaded connections.

Route Piping (cont.)

- Secure the piping to the framing.
- Solder all needed connections.
- Temporarily install 1/2" pipe nipples to the elbows so they will extend at least 2" (5.1 cm) beyond the finished wall.
- Install caps to both pipe nipples.
- Proceed to the "Reassemble the Valve" section.

Acheminer les conduits

Pomme de douche comme sortie principale

REMARQUE: L'illustration indique la configuration de conduits recommandée. Les conduits pourraient devoir être modifiés pour se conformer au site spécifique.

- Installer les conduits et les coudes sur les emplacements d'alimentation de la pomme de douche et de la douchette. Utiliser du ruban d'étanchéité sur toutes les connexions filetées.
- Sécuriser la tuyauterie au cadrage.
- Souder toutes les connexions nécessaires.
- Installer temporairement les mamelons de conduits 1/2" sur les coudes de manière à ce qu'ils s'étendent d'au moins 2" (5,1 cm) au-delà du mur fini.
- Installer les capuchons sur les deux mamelons de conduits.
- Passer à la section " Réassemblage de la valve ".

Tienda la tubería

Cabeza de ducha como salida primaria

NOTA: La ilustración muestra la configuración recomendada para la tubería. Puede ser necesario modificar la tubería para su lugar específico de instalación.

- Instale la tubería y los codos en los lugares de instalación de la cabeza de ducha y ducha de mano. Utilice cinta selladora de roscas en todas las conexiones roscadas.
- Fije la tubería a la estructura de postes de madera.
- Suelde todas las conexiones necesarias.
- Instale provisionalmente niples de 1/2" a los codos de modo que sobresalgan por lo menos 2" (5,1 cm) de la pared acabada.
- Instale tapas en ambos niples.
- Prosiga a la sección "Vuelva a ensamblar la válvula".

Reassemble the Valve

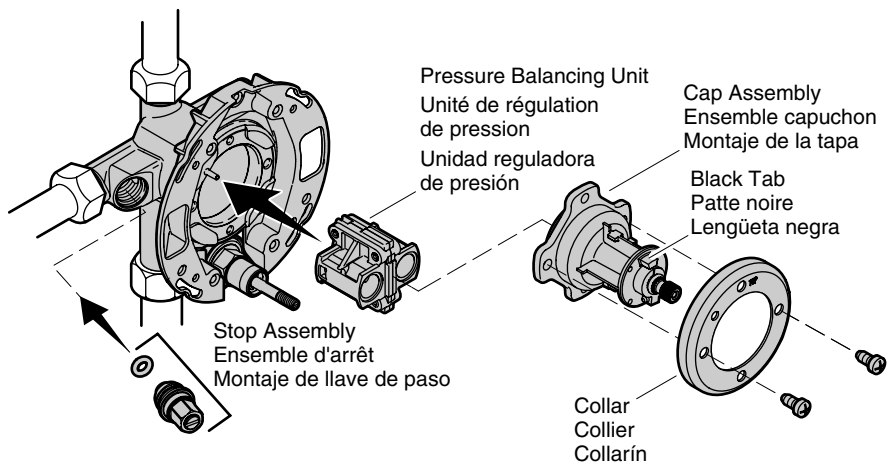

Solder Installations Only

- Slowly open the main water supply and flush the lines and valve body before assembling the internal components. Turn off the water supply.
- Reinstall the stop assembly (certain models) and the pressure balancing unit.
- For reversed valves in back-to-back installations proceed to "Back-to-Back Installations Only".
- Reinstall the cap assembly with the black tab oriented up.
- Install the collar and secure with the screws.

Back-to-Back Installations Only

- The cap assembly for the reversed valve **only** will need to be reinstalled, with the black tab oriented **down**, to the valve with the reversed supply connections. Install the cap assembly to the second valve with the black tab oriented up.
- Install the collar and secure with the screws.

Réassemblage de la valve

Installations avec soudure seulement

- Ouvrir lentement l'alimentation en eau principale et purger les conduits et le corps de valve avant d'assembler les composants internes. Fermer l'alimentation d'eau.
- Réinstaller l'ensemble de butée (certains modèles) et l'unité d'équilibrage de pression.
- Pour les valves inversées dans les installations dos-à-dos, passer à la section "Installations dos-à-dos seulement".
- Réinstaller l'ensemble de capuchon avec la patte noire dirigée vers le haut.

Réassemblage de la valve (cont.)

- Installer le collier et le fixer en place avec les vis.

Installations dos à dos seulement

- Seulement l'ensemble de capuchon pour la valve inversée **devra** être réinstallé, avec la patte noire dirigée **vers le bas**, sur la valve munie des connexions d'alimentation inversée. Installer l'ensemble de capuchon sur la deuxième valve, avec la patte noire dirigée vers le haut.
- Installer le collier et le fixer en place avec les vis.

Vuelva a ensamblar la válvula

Sólo instalaciones de soldadura

- Abra lentamente el suministro principal de agua y haga correr agua por las líneas y el cuerpo de la válvula antes de ensamblar los componentes internos. Cierre el suministro de agua.
- Vuelva a instalar el montaje de llave de paso (ciertos modelos) y la unidad de regulación de presión.
- Para válvulas invertidas en instalaciones contiguas, proceda a la sección "Sólo instalaciones contiguas".
- Vuelva a instalar el montaje de la tapa con la lengüeta negra orientada hacia arriba.
- Instale el collarín y fije con los tornillos.

Sólo instalaciones contiguas

- El montaje de la tapa para la válvula invertida **sólo** necesitará volverse a instalar, con la lengüeta negra orientada hacia **abajo**, a la válvula con las conexiones de suministro invertido. Vuelva a instalar el montaje de la tapa con la lengüeta negra orientada hacia arriba.
- Instale el collarín y fije con los tornillos.

Flush the System

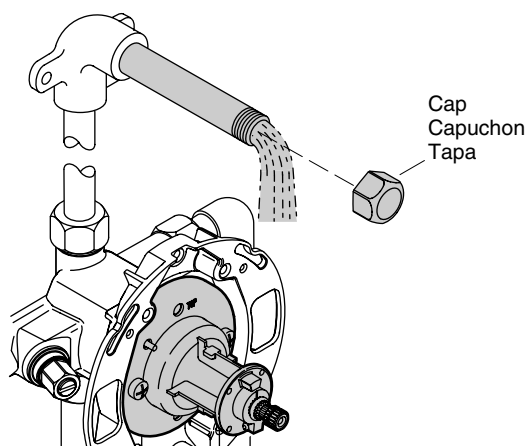

- Remove the cap from one of the pipe nipples.
- Turn the valve stem clockwise to the full open position. Water will flow from the uncapped outlet.
- Turn the valve counterclockwise to close.
- Reinstall the cap.
- Repeat for second pipe nipple.
- Reinstall the cap.

Purger le système

- Retirer le capuchons des mamelons du conduit.
- Tourner la tige de la valve dans le sens des aiguilles d'une montre, vers la position ouverte. L'eau s'écoule de la sortie sans capuchon.
- Tourner la valve dans le sens contraire des aiguilles d'une montre pour fermer.
- Réinstaller le capuchon.
- Répéter cette procédure pour le deuxième mamelon de conduit.
- Réinstaller le capuchon.

Limpie el sistema

- Retire la tapa de uno de los niples.
- Gire la espiga de la válvula hacia la derecha a la posición completamente abierta. Saldrá agua por la salida destapada.
- Gire la válvula hacia la izquierda para cerrarla.
- Vuelva a instalar la tapa.
- Repita el procedimiento con el segundo niple.
- Vuelva a instalar la tapa.

Install the Finished Wall

Thick Wall

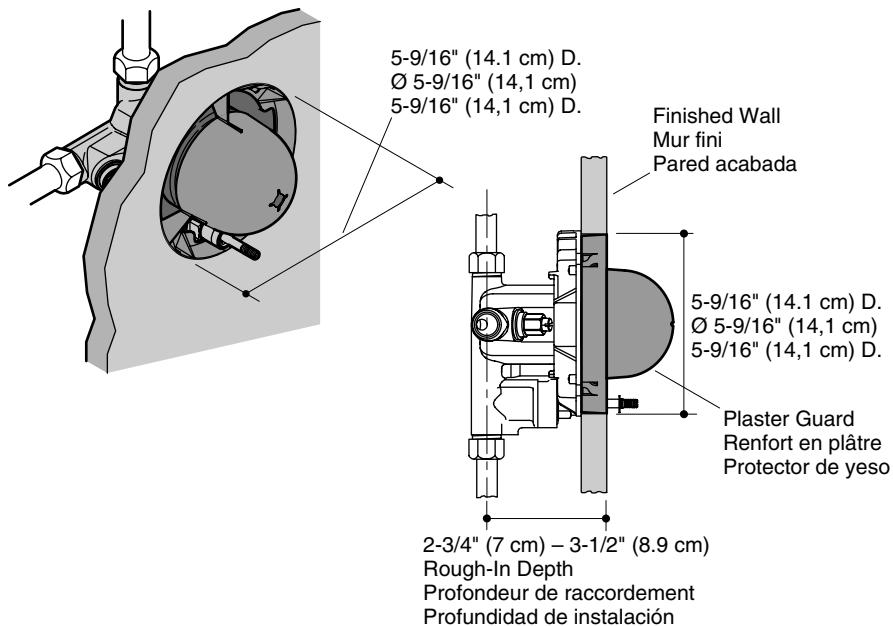

NOTE: The plaster guard can be used as a guide for marking the cutout.

- Cut a 5-9/16" (14.1 cm) hole in the wall material.
- Install the finished wall material.
- Leave the plaster guard in place at this time.

Installer le mur fini

Mur épais

REMARQUE: Le renfort en plâtre peut être utilisé comme guide pour marquer le découpage.

- Découper un orifice de 5-9/16" (14,1 cm) dans le matériau du mur.
- Installer le matériau du mur fini.
- Laisser le renfort en plâtre en place à ce point.

Instale la pared acabada

Pared gruesa

NOTA: El protector de yeso se puede utilizar como guía para marcar la abertura.

- Corte un orificio de 5-9/16" (14,1 cm) en el material de la pared.

Instale la pared acabada (cont.)

- Instale el material de acabado de la pared.
- Deje el protector de yeso en su lugar en este momento.

Install the Finished Wall

Thin Wall

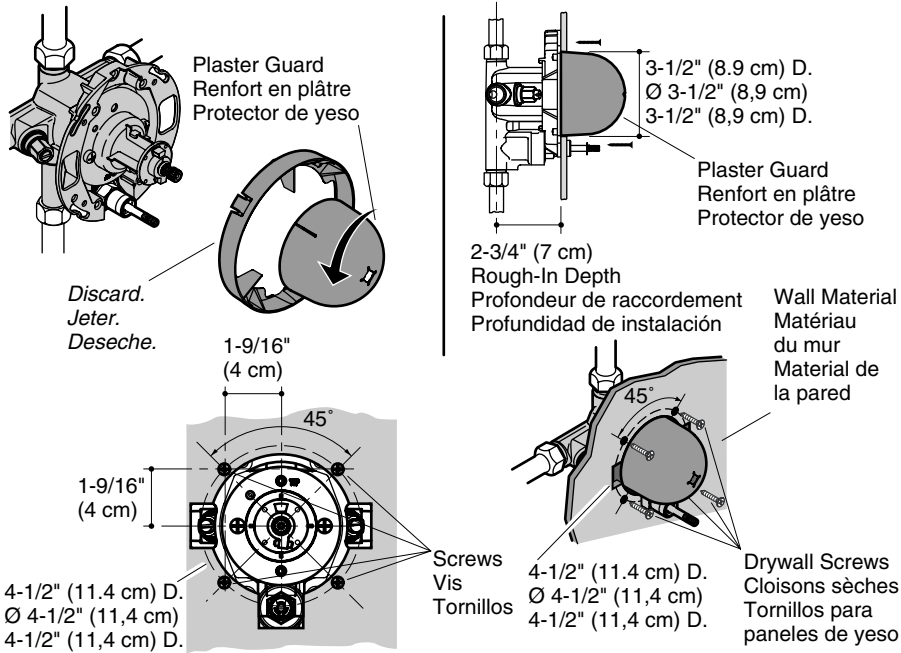

- Twist the dome of the plaster guard to separate it from the outer ring. Discard the outer ring.
- Slide the dome over the valve stem.

NOTE: The plaster guard dome can be used as a guide for marking the cutout.

- Cut a 4" (10.2 cm) hole in the wall material.
- For Valves with Stops Only:** Using the holes in the valve backing plate as a guide, cut openings for the stops.
- Secure the wall material to the valve backing plate at the locations shown.
- Leave the plaster guard in place at this time.

Installer le mur fini

Mur mince

- Tordre le dôme du renfort en plâtre pour le séparer de l'anneau externe. Jeter la bague externe.
- Glisser le dôme sur la tige de la valve.

REMARQUE: Le dôme du renfort en plâtre peut être utilisé comme guide pour marquer le découpage.

- Découper un orifice de 4" (10,2 cm) dans le matériau du mur.
- Pour les valves avec butées seulement:** Utiliser les orifices de la plaque d'appui de la valve comme guide pour découper les ouvertures pour les butées.
- Fixer le matériau du mur sur la plaque d'appui de la valve aux emplacements indiqués.
- Laisser le renfort en plâtre en place à ce point.

Instale la pared acabada

Pared delgada

- Gire la cúpula del protector de yeso para separarla del anillo exterior. Deseche el anillo externo.
- Deslice la cúpula sobre la espiga de la válvula.

NOTA: La cúpula del protector de yeso se puede utilizar como guía para marcar la abertura.

- Haga un orificio de 4" (10,2 cm) en el material de la pared.
- Sólo para válvulas con llaves de paso:** Utilice los orificios de la placa de soporte de la válvula como guía para cortar las aberturas para las llaves de paso.
- Fije el material de la pared a la placa de soporte de la válvula en los lugares indicados.
- Deje el protector de yeso en su lugar en este momento.

Temperature Limiting Adjustment

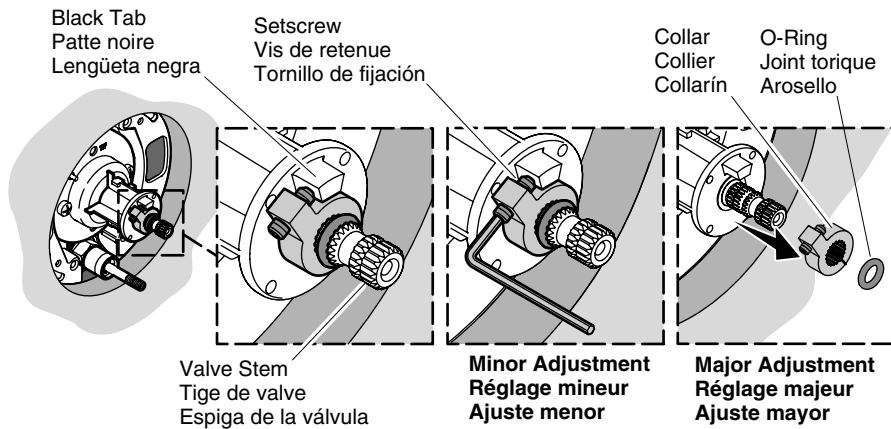

CAUTION: Risk of personal injury. If the water temperature is set too high, scalding will occur. The water temperature should never be set above 120°F (49°C).

- Turn the valve stem clockwise to the full open position. Allow the water to run for several minutes.
- Using a thermometer, check the water temperature.
- Turn off the water.

Minor Temperature Adjustments

- Using a hex wrench, turn the setscrew clockwise to lower the temperature and counterclockwise to raise the temperature.
- Recheck the water temperature.

Major Temperature Adjustments

- Remove the O-ring and collar from the valve stem.
- Turn the valve stem clockwise in small increments. Check the water temperature at each increment.
- Once the desired maximum water temperature is reached, leave the water running and reinstall the collar to the valve stem with the setscrew positioned against the black tab.
- Turn off the water.
- Reinstall the O-ring.

Réglage de la température limite



ATTENTION: Risque de blessures corporelles. Si la température d'eau est trop haute, des risques de brûlures peuvent avoir lieu. La température de l'eau ne devrait jamais être supérieure à 120 °F (49 °C).

- Tourner la tige de la valve dans le sens des aiguilles d'une montre, vers la position ouverte. Laisser l'eau couler pendant plusieurs minutes.

Réglage de la température limite (cont.)

- Utiliser un thermomètre pour vérifier la température de l'eau.
- Couper l'eau.

Réglages mineurs de la température

- Utiliser une clé hexagonale pour tourner la vis de retenue dans le sens des aiguilles d'une montre pour abaisser la température, et dans le sens contraire des aiguilles d'une montre pour élever la température.
- Révérifier la température de l'eau.

Réglages majeurs de la température

- Retirer les joints toriques et le collier de la tige de la valve.
- Tourner la tige de la valve dans le sens des aiguilles d'une montre, par petits incréments. Vérifier la température de l'eau à chaque incréement.
- Lorsque la température maximum souhaitée de l'eau est atteinte, laisser l'eau s'écouler et réinstaller le collier sur la tige de la valve avec la vis de retenue positionnée contre la patte noire.
- Couper l'eau.
- Réinstaller le joint torique.

Ajuste del límite de temperatura



PRECAUCIÓN: Riesgo de lesiones personales Si la temperatura del agua se ajusta muy alta, se producirán quemaduras. La temperatura del agua nunca debe ajustarse a más de 120°F (49°C).

- Gire la espiga de la válvula hacia la derecha a la posición completamente abierta. Deje que el agua corra durante varios minutos.
- Utilice un termómetro para verificar la temperatura del agua.
- Cierre el agua.

Ajustes menores de temperatura

- Con una llave hexagonal, gire el tornillo de fijación hacia la derecha para bajar la temperatura y hacia la izquierda para elevarla.
- Vuelva a verificar la temperatura del agua.

Ajustes mayores de temperatura

- Quite el arosello (O-ring) y el collarín de la espiga de válvula.
- Gire la espiga de la válvula hacia la derecha en incrementos pequeños. Verifique la temperatura del agua a cada incremento.
- Una vez alcanzada la temperatura máxima deseada del agua, deje correr el agua y vuelva a instalar el collarín a la espiga de la válvula con el tornillo de fijación contra la lengüeta negra.
- Cierre el agua.
- Vuelva a instalar el arosello.

Warranty

KOHLER® Faucet Lifetime Limited Warranty

Kohler Co. warrants its Faucets* manufactured after January 1, 1997, to be leak and drip free during normal residential use for as long as the original consumer purchaser owns his or her home. If the Faucet should leak or drip during normal use, Kohler Co. will, free of charge, mail to the purchaser the cartridge necessary to put the Faucet in good working condition. This warranty applies only to Kohler Faucets installed in the United States of America, Canada or Mexico ("North America").

Kohler Co. also warrants all other aspects of the faucet or accessories ("Faucet")*, (except gold, non-Vibrant®, non-chrome finishes) to be free of defects in material and workmanship during normal residential use for as long as the original consumer purchaser owns his or her home. This warranty applies only to Kohler Faucets installed in North America. If a defect is found in normal residential use, Kohler Co. will, at its election, repair, provide a replacement part or product, or make appropriate adjustment. Damage to a product caused by accident, misuse, or abuse is not covered by this warranty. Improper care and cleaning will void the warranty**. Proof of purchase (original sales receipt) must be provided to Kohler Co. with all warranty claims. Kohler Co. is not responsible for labor charges, installation, or other incidental or consequential costs. In no event shall the liability of Kohler Co. exceed the purchase price of the Faucet.

If the Faucet is used commercially or is installed outside of North America, or if the finish is gold, non-Vibrant or a painted or powder coated color finish, Kohler Co. warrants the Faucet to be free from defects in material and workmanship for one (1) year from the date the product is installed, under Kohler Co.'s standard one-year limited warranty.

If you believe that you have a warranty claim, contact Kohler Co., either through your Dealer, Plumbing Contractor, Home Center or E-tailer, or by writing Kohler Co., Attn.: Customer Care Center, 444 Highland Drive, Kohler, WI 53044, USA. Please be sure to provide all pertinent information regarding your claim, including a complete description of the problem, the product, model number, color, finish, the date the product was purchased and from whom the product was purchased. Also include your original invoice. For other information, or to obtain the name and address of the service and repair facility nearest you, call 1-800-4-KOHLER (1-800-456-4537) from within the USA and Canada, and 001-800-456-4537 from within Mexico, or visit www.kohler.com within the USA, www.ca.kohler.com from within Canada, or www.mx.kohler.com in Mexico.

KOHLER CO. AND/OR SELLER ARE PROVIDING THESE WARRANTIES IN LIEU OF ALL OTHER WARRANTIES, EXPRESSED OR IMPLIED, INCLUDING BUT NOT LIMITED TO THE IMPLIED WARRANTIES OF MERCHANTABILITY AND FITNESS FOR A PARTICULAR PURPOSE. KOHLER CO. AND/OR SELLER DISCLAIM ALL LIABILITY FOR SPECIAL, INCIDENTAL OR CONSEQUENTIAL DAMAGES. Some states/provinces do not allow limitations of how long an implied warranty lasts or the exclusion or limitation of such damages, so these limitations and exclusions may not apply to you. This warranty gives the consumer specific legal rights. You may also have other rights that vary from state/province to state/province.

This is Kohler Co.'s exclusive written warranty.

*Trend® faucets, MasterShower™ tower, BodySpa™ systems and components; WaterHaven™ tower, systems and components; Tripoint™ faucets, Polished Gold, non-Vibrant and painted or powder coated finishes, fittings; all items within the "Fixture Related" section of the Kohler Faucets Price Book, drains, Duostrainer® sink strainers, soap/lotion dispensers; and faucets used in commercial settings, and outside North America, are covered by Kohler Co.'s one-year limited warranty.

**Never use cleaners containing abrasive cleansers, ammonia, bleach, acids, waxes, alcohol, solvents or other products not recommended for chrome. This will void the warranty.

Garantie

Garantie limitée à vie du robinet KOHLER®

Kohler Co. garantit que ses Robinets* fabriqués après le 1 Janvier 1997 ne fuient pas et ne gouttent pas pendant une utilisation normale à domicile, aussi longtemps que l'acquéreur initial est le propriétaire de la maison. Si le Robinet goutte ou présente des fuites en cours d'utilisation normale, Kohler Co. vous enverra par courrier, sans frais, la cartouche nécessaire pour réparer le Robinet. Cette garantie s'applique uniquement aux robinets Kohler installés aux É.-U., au Canada ou au Mexique ("Amérique du Nord").

Kohler garantit aussi que toutes les autres caractéristiques du robinet ou accessoires ("Robinet")*, (à l'exception des finitions dorées, Vibrants®, non-chrome) sont exemptes de défauts de matériau et de fabrication durant l'utilisation résidentielle normale, tant que l'acquéreur initial est propriétaire de son domicile. Cette garantie s'applique uniquement aux Robinets Kohler installés aux Amériques du Nord. Si un défaut est décelé en cours d'usage normal domestique, Kohler Co. décidera à sa discrétion, de réparer, de remplacer ou d'effectuer les réglages appropriés. Cette garantie n'offre pas de protection contre les dommages causés par accident, mauvais usage ou mauvais traitement. Un entretien et un nettoyage non-appropriés annuleront la garantie**. Une preuve d'achat (ticket de caisse original) doit être présentée à Kohler Co. avec tous les recours en garantie. Kohler Co. n'est pas responsable des coûts de main-d'œuvre, d'installation ou d'autres frais particuliers, accessoires ou indirects. La responsabilité de Kohler Co. n'excédera en aucun cas le prix d'achat du robinet.

Si le robinet est utilisé commercialement ou s'il est installé hors d'Amérique du Nord, ou si la finition est dorée, non-Vibrant, peinte ou revêtue d'une poudre, Kohler Co. garantit le robinet contre toute défectuosité de matériel et de fabrication pour un (1) an à partir de la date d'installation du produit, sous les termes de la garantie limitée standard d'un an de Kohler Co.

Pour vous prévaloir d'une indemnisation en vertu de cette garantie, veuillez contacter Kohler Co. par l'intermédiaire de votre vendeur, plombier, centre de rénovation ou revendeur par internet, ou bien par écrit à l'adresse suivante Kohler Co., Attn.: Customer Care Center, 444 Highland Drive, Kohler, WI 53044, USA. Veuillez vous assurer de fournir tous les renseignements pertinents à votre demande d'indemnité, y compris une description complète du problème et du produit, le numéro de modèle, sa couleur, sa finition, la date et le lieu d'achat du produit. Joindre également l'original de la facture. Pour plus de renseignements ou pour demander les coordonnées du centre de réparation le plus proche, composer le 1-800-4-KOHLER (1-800-456-4537) à partir des É.U. et du Canada, et le 001-800-456-4537 à partir du Mexique, se rendre au site www.kohler.com à partir des États-Unis, www.ca.kohler.com au Canada, ou www.mx.kohler.com au Mexique.

KOHLER CO. ET/OU LE REVENDEUR FOURNISSENT CES GARANTIES AU LIEU DE TOUTES AUTRES GARANTIES, EXPRESSES OU TACITES, Y COMPRIS LES GARANTIES IMPLICITES MARCHANDES ET D'APTITUDE À UN EMPLOI PARTICULIER. KOHLER CO. ET/OU LE REVENDEUR DÉCLINENT TOUTE RESPONSABILITÉ CONTRE LES DOMMAGES PARTICULIERS, IMPRÉVUS OU DE CIRCONSTANCE. Certains états/provinces ne permettent pas de limitations de durée ou l'exclusion ou limitation de tels dommages qui pourraient ne pas s'appliquer dans votre cas. La présente garantie accorde au consommateur des droits légaux spécifiques. Vous pouvez également avoir d'autres droits qui varient d'un état/province à l'autre.

Ceci constitue la garantie écrite exclusive de Kohler Co.

*Les robinets Trend®; colonne MasterShower™; systèmes et composants BodySpa™; colonne WaterHaven™, systèmes et composants; les robinets Tripoint™, la finition dorée, non Vibrant et peinte ou revêtu finition couleur; les raccords; tous les articles de la section "Lié à l'appareil" du catalogue des prix des robinets Kohler, drains, crépines d'évier Duostrainer®, distributeurs de savon/lotion; et robinets utilisés dans des milieux commerciaux et hors d'Amérique du Nord, sont couverts par la garantie limitée d'un an de Kohler Co.

Garantie (cont.)

**Ne jamais utiliser de nettoyeurs contenant des agents abrasifs, de l'ammoniaque, de l'eau de Javel, des acides, des cires, de l'alcool, des dissolvants ou autres produits non-recommandés pour le chrome. Ceci annulera la garantie.

Garantía

Garantía limitada de por vida para la grifería KOHLER®

Kohler Co. garantiza que la Grifería* fabricada después del 1 de enero de 1997 está libre de problemas de fugas y goteo durante el uso residencial normal, mientras el comprador consumidor original sea el propietario de la casa. En caso de que la Grifería presente fugas o goteo durante el uso normal, Kohler Co. enviará por correo y sin ningún cargo al comprador original, el cartucho necesario para que la Grifería funcione correctamente. Esta garantía se aplica sólo a la Grifería Kohler instalada en los Estados Unidos de América, Canadá o México ("Norteamérica").

Kohler Co. también garantiza que todas las demás características de la grifería o accesorios ("Grifería")*, (excepto el acabado de oro, que no sea Vibrant®, o que no sea de cromo) están libres de defectos de material y mano de obra, durante el uso residencial normal, mientras el comprador consumidor original sea el propietario de la casa. Esta garantía se aplica sólo a las Griferías Kohler instaladas en Norteamérica. Si el producto presenta defectos durante el uso residencial normal, Kohler Co., a su criterio, reparará, proveerá el repuesto o el producto, o realizará los ajustes pertinentes. Esta garantía no cubre daños causados por accidentes, abuso o uso indebido del producto. El cuidado y la limpieza indebidos anularán la garantía**. Al presentar las reclamaciones de garantía a Kohler Co., es necesario incluir la prueba de compra (recibo original). Kohler Co. no se hace responsable por los gastos de mano de obra, instalación u otros gastos incidentales o indirectos. En ningún caso la responsabilidad de Kohler Co. excederá el precio de compra de la Grifería.

Si la Grifería se utiliza comercialmente o se instala fuera del territorio de Norteamérica, o si el acabado es de oro, no es Vibrant o un acabado de color con revestimiento de pintura o polvo, Kohler Co. garantiza que la Grifería está libre de defectos de material y mano de obra por un (1) año, a partir de la fecha de instalación, bajo la garantía limitada de un año estándar de Kohler Co.

Si usted considera que tiene una reclamación en virtud de la garantía, comuníquese con Kohler Co., ya sea a través de su distribuidor, contratista de plomería o distribuidor a través de Internet, o escriba a Kohler Co., Attn: Customer Care Center, 444 Highland Drive, Kohler, WI 53044, USA. Por favor, asegúrese de proporcionar toda la información pertinente a su reclamación, incluyendo una descripción completa del problema, producto, número de modelo, color, acabado, fecha y lugar de compra del producto. También incluya el recibo de compra original. Para información adicional, o para obtener el nombre y dirección del lugar de reparación y servicio más cercano a usted, llame al 1-800-4-KOHLER (1-800-456-4537) desde los Estados Unidos y Canadá y al 001-800-456-4537 desde México o visite www.kohler.com dentro de los Estados Unidos, www.ca.kohler.com desde Canadá, o www.mx.kohler.com en México.

KOHLER CO. Y/O EL VENDEDOR OFRECE ESTAS GARANTÍAS QUE SUSTITUYEN A TODAS LAS DEMÁS GARANTÍAS, EXPRESAS O IMPLÍCITAS, INCLUYENDO, ENTRE OTRAS, LAS GARANTÍAS IMPLÍCITAS DE COMERCIALIZACIÓN E IDONEIDAD PARA UN PROPÓSITO EN PARTICULAR. KOHLER CO. Y/O EL VENDEDOR NO SE HACEN RESPONSABLES POR CONCEPTO DE DAÑOS PARTICULARES, INCIDENTALES O INDIRECTOS. Algunos estados/provincias no permiten limitaciones en cuanto a la duración de una garantía implícita o a la exclusión o limitación de tales daños, por lo que estas limitaciones y exclusiones pueden no aplicar a su caso. La presente garantía otorga al consumidor ciertos derechos legales específicos. Además, usted puede tener otros derechos que varían de estado a estado y provincia a provincia.

El presente documento constituye la garantía exclusiva por escrito de Kohler Co.

Garantía (cont.)

*La grifería Trend®; la torre MasterShower™; los sistemas y componentes BodySpa™; la torre, sistemas y componentes WaterHaven™; las griferías Tripoint™, el acabado en oro pulido, que no sea Vibrant y los acabados con revestimiento de pintura o en polvo; conexiones; todos los artículos contenidos en la sección "Fixture Related" del KOHLER Faucets Price Book, los desagües, las coladeras de fregadero Duostrainer®, los dispensadores de jabón y loción; y la grifería de uso comercial e instalada fuera del territorio de Norteamérica, están cubiertos por la garantía limitada de un año de Kohler Co.

**Nunca utilice limpiadores que contengan limpiadores abrasivos, amoníaco, cloro (blanqueador), ácidos, ceras, alcohol, disolventes u otros productos no recomendados para el cromo. Esto anulará la garantía.

Service Parts/Pièces de rechange/Piezas de repuesto

K-11748-K

Valve
Valve
Válvula

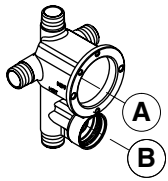

K-11748-KS

Valve
Valve
Válvula

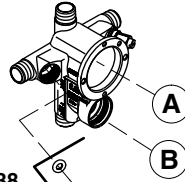

1083638
Stop/Arrêt/
Llave de paso

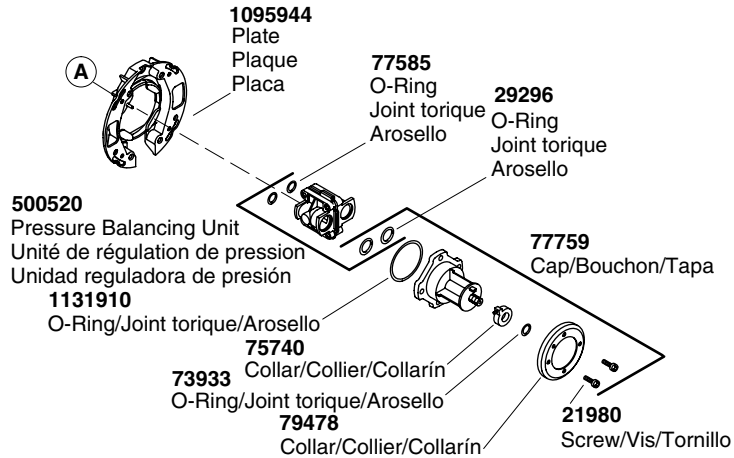

1081410

Diverter/Inverseur/Desviador

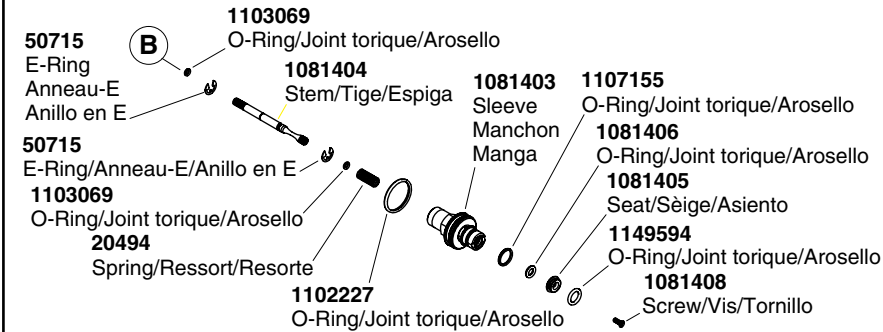

****Finish/color code must be specified when ordering.**

****Vous devez spécifier les codes de la finition et/ou de la couleur quand vous passez votre commande.**

****Se debe especificar el código del acabado/color con el pedido.**

Kohler Co.

1128093-2-C

1128093-2-C

KOHLER®